

الهيئة القومية للمساحة

إعداد

دكتور حازم محمد إبراهيم

خبير التخطيط الحضري

مراجعة

دكتور عبد الباقي إبراهيم

مدير مشروع التخطيط العمراني

مهندس عمر عبد الله قاضي

وكيل الوزارة لتخطيط المدن

شارك في إخراج هذا الدليل :

- * المستشار القانوني : الأستاذ محمد رسلان
- * تصحيح النص : المهندس محمد رسمي سلامه
- * تنظيم : المهندس عكل محمود العكل
- * الرسم : زهير خلوف
- : حسني العيسوي
- * النسخ : عبد الله ربحان
- : أحمد فرغلي

الفهرس

رقم الصفحة

* تمهيد

* مقدمة

١	١ - المسجد في المدينة العربية الإسلامية الأولى
٥	٢ - أنواع المساجد
٧	٣ - تقدير حجم المسجد
٨	٤ - تقدير مساحة المسجد
١١	٥ - مصلى النساء
١٥	٦ - المساحة المطلوبة للأطفال بالمساجد
١٨	٧ - سكن العاملين بالمسجد
٢٠	٨ - خدمات المسجد
٢٦	٩ - المساجد بالمناطق الخاصة
٢٨	١٠ - المساجد بالمجاورات والخلايا السكنية
٣١	١١ - المساجد بالمناطق المركزية للمدن
٣٦	١٢ - اعتبارات أساسية
٤١	١٣ - المعدلات العامة المقترحة للمساجد المختلفة حسب حجمها
٤٩	١٤ - تصميم مجاورة سكنية - مثال تطبيقي
٥٣	١٥ - التعاميم الخاصة بالمساجد



تمهيد

الحمد لله ...

شهدت المملكة العربية السعودية نهضة شاملة في مختلف المجالات حيث انعكس ذلك على مدن المملكة وقراها مما أبرز أهمية التخطيط العمراني على كافة المستويات والمناطق والمدن والقرى بالمملكة ، وهذا استدعى وضع القواعد والأسس التي يمكن أن تبني عليها العملية التخطيطية بالمملكة .

وهذا التقرير هو النتاج الأول في سلسلة دلائل الأعمال التخطيطية التي تزعم الوزارة بإذن الله تعالى أن تصدرها تبعاً بغية المساهمة في تأسيس العملية التخطيطية بالمملكة .

وحيث انه لا توجد معايير تخطيطية صالحة لكل زمان ومكان ، فإننا إذ نقدم هذا العمل نأمل من المهتمين والمعنيين بهذه الموضوعات أن يساهموا معنا بالرأي والمشورة من واقع الخبرة والتجربة والممارسة .

ونسأل الله التوفيق والسداد .

وزير الشؤون البلدية والقروية

ماجد بن عبد العزيز

فهرس الأشكال والصور

رقم الصفحة	
٢	الحرم المكي الشريف
٣	الحرم النبوي الشريف
٤	المسجد الأقصى
٦	أنواع المساجد ومواقعها من المدينة
٦	نطاق خدمة المساجد
٩	المساحة التي يحتاجها المصلي
٩	المساحة الفعالة للمسجد
١٠	نصيب الفرد من المساحة المبنية للمسجد
١٣	مصلى النساء - اعتبارات أساسية
١٤	المساحة المبنية للمسجد في حالة وجود مصلى للنساء
١٦	المرونة في حساب مساحة المسجد
٢٢	خدمات المسجد
٢٩	المسجد بالمجاورة السكنية
٣٢	دائرة تخديم المسجد بالمنطقة المركزية
٣٣	المسجد كعنصر رئيسي بالمناطق المركزية
٣٤	المساجد بالمناطق المركزية للمدن
٣٧	اعتبارات أساسية لتصميم المسجد
٤٢	توزيع المساجد حسب أنواعها وأحجامها بالمدينة تبعاً لتقسيماتها المختلفة
٤٣	المساحة المحجوزة لموقع المسجد
٥٠	فكرة تصميم المجاورة السكنية
٥٢	تصميم المجاورة السكنية

بسم الله الرحمن الرحيم

١ . المسجد في المدينة العربية الإسلامية الأولى

مقدمة

تعتبر المعدلات التخطيطية الدعامة الأساسية التي يقوم عليها إعداد المخططات سواء كانت إرشادية أو تفصيلية . ويعتبر النقص في المعدلات التخطيطية بمثابة سبب رئيسي في العقبات التي يمكن أن تواجهها عمليات إعداد المخططات واعتمادها ، كما تؤدي أيضاً إلى ضياع الموارد المتاحة نتيجة للمبالغة في تحديد الاحتياجات المختلفة للمدن والقرى ، أو تؤدي إلى النقص في الخدمات الأساسية والضرورية لها .

ومن الملاحظ على المعدلات التخطيطية الشائعة الاستعمال في الوقت الحالي - إن وجدت - عدم ارتكازها على قاعدة متينة من الواقع المحلي القائم بالملكة ، كما يؤخذ عليها فقدان الطريقة العلمية التي تم على أساسها تحديد تلك المعايير ، ويعتبر ذلك بمثابة عقبة أساسية أمام محاولة تقييم تلك المعدلات أو تعديلها أو عمل إضافات لها بالإضافة إلى استحالة تكيفها تبعاً للظروف المحلية المتباينة .

ويعتبر دليل العمل هذا محاولة لوضع معايير تخطيطية للمساجد بمدن وقرى المملكة . وقد تم توضيح الإطار الذي وضع لحساب تلك المعايير وكذلك طريقة حسابها بشيء من التفصيل حتى يمكن مناقشتها وتكييفها مع الظروف المختلفة الطارئة كما يمكن أيضاً تعديلها مستقبلاً عندما يستدعي الأمر ذلك .

ولا يمكن اعتبار أي معدلات تخطيطية نهائية وصالحة لكل زمان ومكان ، وعليه فتعتبر أي معدلات صالحة مرحلياً ويتم مراجعة المعدلات وإدخال تعديلات وإضافات وتفصيل عليها من حين لآخر وذلك من واقع الممارسة والتطبيق وما يستجد من ظروف ومشاهدات .

ويتعرض دليل العمل هذا إلى دراسة المعدلات التخطيطية الخاصة بكل من المساجد الجامعة والمساجد المحلية ومسجد العيد ، بحيث يحدد حجمها وموقعها ومساحتها واحتياجاتها الأساسية من الخدمات المرتبطة بها ، كما يستعرض دليل العمل بعض الإعتبارات الأساسية الواجب اتباعها عند التخطيط ، ثم يعرض نموذجاً تطبيقياً لتصميم المجاورة السكنية مع وضع عنصر المسجد وإحياء الطابع الحضاري للمدينة العربية الإسلامية موضع التنفيذ . كما يشمل دليل العمل أيضاً بياناً بكافة التعميمات التي صدرت بخصوص المساجد .

ومن الجدير بالذكر أن المعدلات التخطيطية للمساجد المعروضة في هذا الكتاب قد تم إعدادها في ظل تنسيق كامل بين الأجهزة المختصة .

وأخيراً نسأل الله التوفيق والسداد وأن يقوم « دليل العمل » هذا بالهدف المرجو منه .

وكيل الوزارة لتخطيط المدن

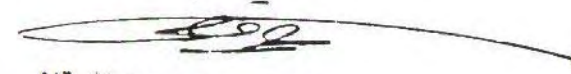

مهندس عمر عبد الله قاضي

١٣٩٩ هـ - ١٩٧٩ م

يتبين للدارس للمدينة العربية الإسلامية الأولى ان المسجد كان دائماً وأبداً هو العنصر البارز الرئيسي بها ، حيث يمثل نواة التجمع الحضري . والمسجد الجامع بصحنه الكبير هو أهم المنشآت بقلب المدينة العربية الإسلامية ، وصحنه الكبير يمكن أن نميزه كالفراغ الحضري المميز بالمدينة .

وكانت المساجد هي أول ما يبني في المدينة الإسلامية الأولى . فبعد هجرة الرسول عليه الصلاة والسلام من مكة إلى المدينة ، انشأ مسجد قباء ثم المسجد النبوي . وقد سار العرب الأوائل على نفس النهج في فتوحاتهم الإسلامية حيث كانت المساجد هي أول ما يبني بعد الفتح ، فنجد - على سبيل المثال - ان مسجد عمرو بن العاص كان هو أول ما بني في مدينة القسطنطينية بعد الفتح الإسلامي لحصن بابلينون (الاسم القديم لعاصمة مصر) .

وقد كانت المساجد داخل مناطق الأنشطة المركزية للمدينة نواة تتحوصل حولها الخدمات التجارية والأسواق بحيث يمكن أن نصف مراكز الأنشطة التجارية بالمدينة العربية الإسلامية الأولى بأنها ممرات مشاة تجارية يمثل فيها المسجد الإيقاع المنتظم والعنصر المميز البارز .

ولم يكن دور المسجد قاصراً على أداء الصلوات الخمس بل تعداها إلى القيام بوظائف اجتماعية واقتصادية وسياسية بالإضافة إلى وظيفته الدينية . فقد كان المسجد هو المدرسة والجامعة حيث كانت تعقد فيه حلقات العلم والذكر والدراسة . وكان للمسجد الجامع دوره الكبير كمكان التقاء مجتمع المسلمين للتشاور في أمورهم وما يخص دينهم ودنياهم ، ومنه أعلنت راية الجهاد وخرجت الفتوحات الإسلامية إلى أرجاء الأرض . وكان يقع بالمسجد الجامع بيت المال حيث تحفظ أموال المسلمين وحيث تودع الزكاة ، كما كان هو مركز الإشعاع الديني والروحي لمجتمع المسلمين .

ولاحياء الطابع الحضاري للمدينة العربية الإسلامية ، ولا يبرز شخصيتها المميزة وللحفاظ عليها من الضياع ، وللمحافظة على الدين وتأكيد في قلوب المسلمين يجب أن نحافظ على المسجد كرمز للدين وكتعبير عن عمق الإيمان في قلوب المؤمنين وكمكان للعبادة . لذلك وجب علينا أن نهتم بالمساجد وتوزيعها وأشكالها بحيث تكون هي العنصر البارز في التكوين المعماري والتخطيطي وأن يتيسر على الناس الذهاب إليها بأمن وسهولة وسلام ، وأن توفر للمساجد المواقع المناسبة وأن تمد بكافة خدماتها بحيث تستطيع أن تقوم بوظيفتها المرجوة على الوجه الأكمل .

وبإيجاد مركز للتجمع الحضري نواته المسجد الجامع وتقع به المدرسة والنقطة الصحية والحديقة العامة والمحلات التجارية حيث يكون المسجد عنصراً بارزاً داخل التكوين العام ، يمكن القول بأن ذلك سيكون خطوة على درب إحياء الطابع الحضاري للمدينة العربية الإسلامية وإعطاء المسجد دوره الأساسي المرجو له .

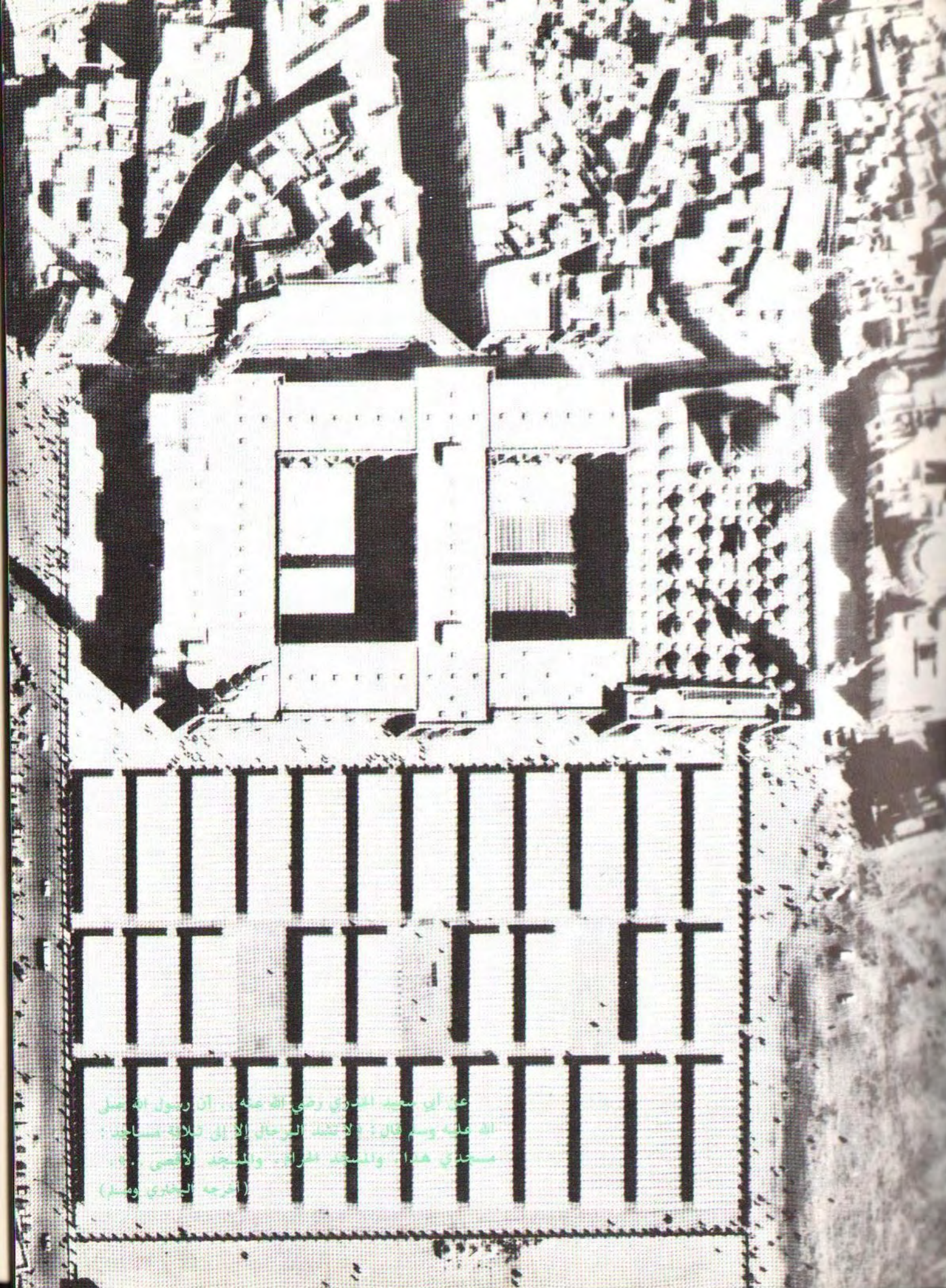

عن أبي سعيد الخدري رضي الله عنه : أن رسول الله صلى الله عليه وسلم قال : لا تشد الرحال إلا إلى ثلاثة مساجد : مسجدي هذا والمسجد الحرام والمسجد الأقصى . (ترجم الخدري ومثل)

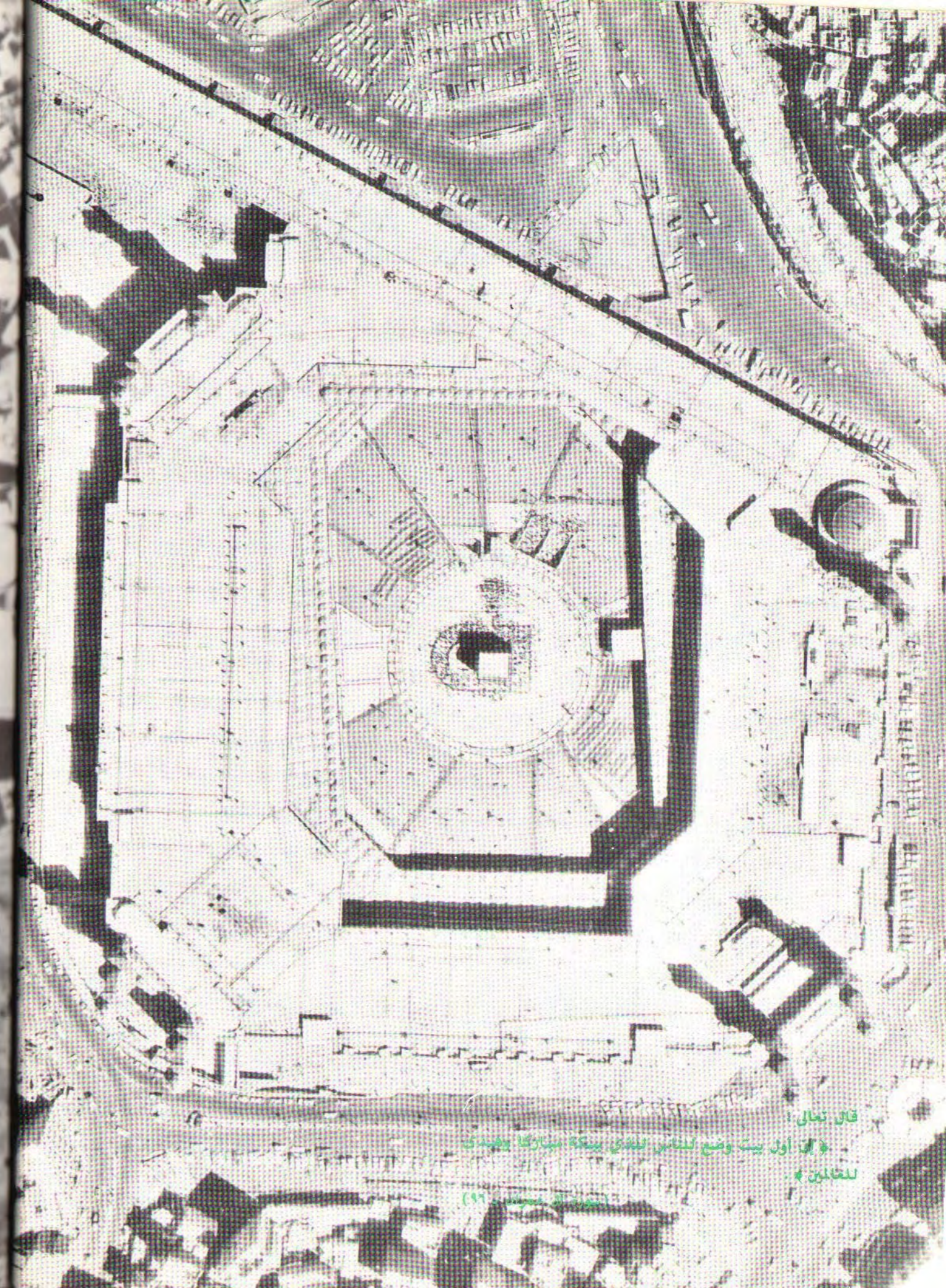

قال تعالى :
وإلى أول بيت وضع للناس للذي ببكة مباركاً وهدياً
للعالمين .

(سورة البقرة : 125)

٢ . أنواع المساجد ومواقعها ومسافة المشي إليها

تنقسم المساجد إلى ثلاثة أنواع ، المساجد المحلية والمساجد الجامعة ، ومسجد العيد .

١ - ٢ المساجد المحلية :

هي نواة تجمعات المساكن أو الخلايا السكنية وتعمل على توفير الخدمات الدينية لها ، ويوصى بأن تكون مسافة المشي إلى المسجد المحلي في حدود من ١٥٠ إلى ٢٠٠ متر .

٢ - ٢ المساجد الجامعة :

تقع داخل مركز الخدمات للمجاورة السكنية وتمثل العنصر البارز فيه ويوصى بأن تكون مسافة المشي إلى المسجد الجامع في حدود من ٢٥٠ إلى ٣٠٠ متر .

٣ - ٢ مسجد العيد :

لا يشترط أن يكون في حدود مسافة مشي ، إذ يتم الوصول إليه بالسيارة ويقع على أطراف المدينة وفي حالات المدن الكبرى التي يزيد عدد سكانها عن ١٠٠,٠٠٠ نسمة قد يكون هناك أكثر من مسجد للعيد . وفي هذه الحالة يمكن استعمال المسجد الجامع الموجود على مستوى المنطقة السكنية كمسجد للعيد .

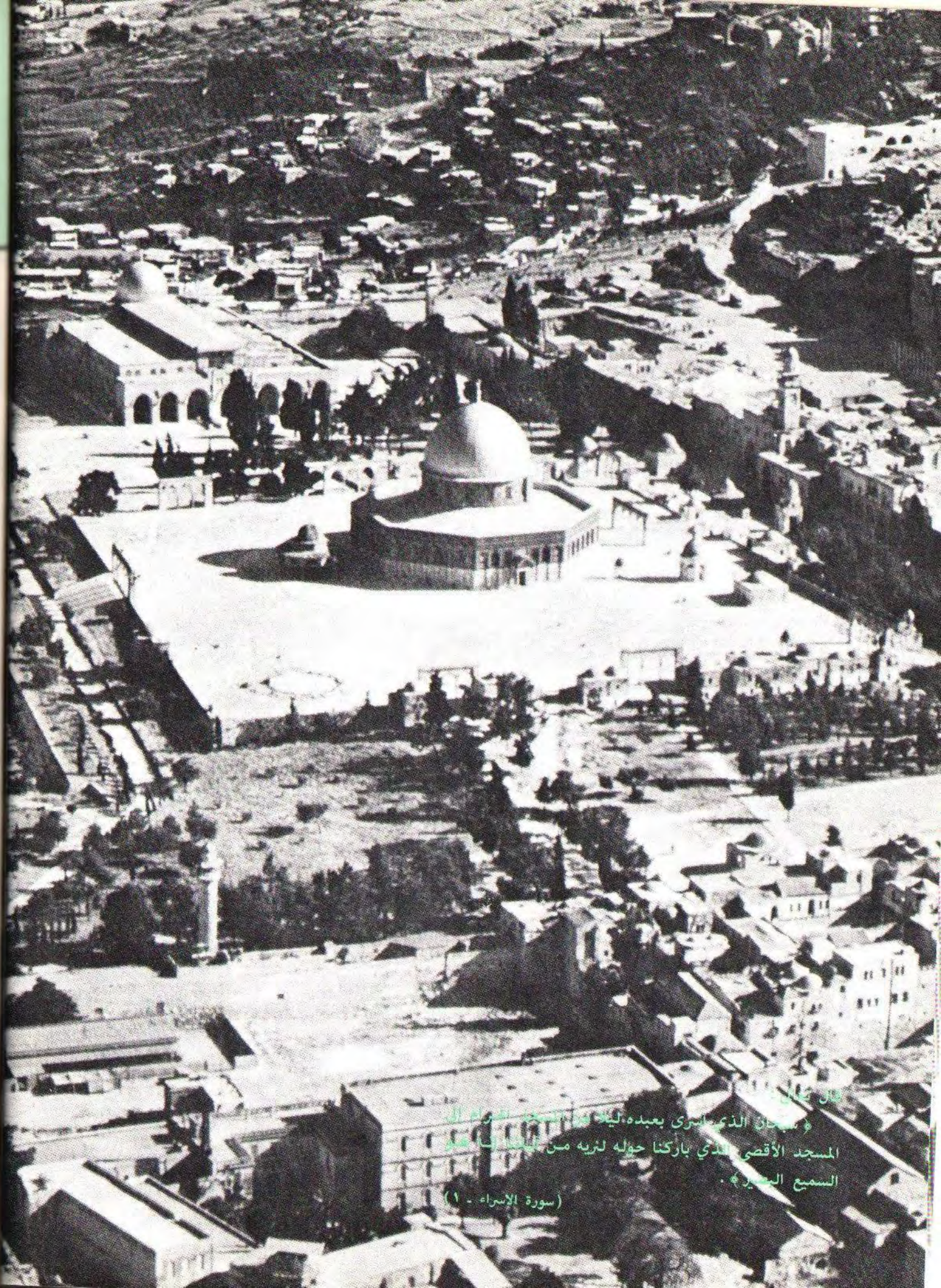

قال تعالى : ﴿ لَقَدْ مَنَّ اللَّهُ عَلَى الْمُؤْمِنِينَ إِذْ أَخْرَجَهُمْ مِنَ الْأَرْضِ الْمَكْرُوهَةِ ﴾
المسجد الأقصى الذي باركنا حوله لئله من الدنيا والآخرة
السميع العليم .
(سورة الإسراء - ١)

٣ . تقدير حجم المسجد

يتم تقدير حجم المسجد الذي يخدم عدد معين من السكان من واقع معرفة عدد الذكور المكتوب عليهم الصلاة . فمن كل ١٠٠٠ من السكان نجد ما يأتي :

ذكور	إناث	أطفال*	
—	—	—	%
٤٠ %	٤٠ %	٢٠ %	
٤٠٠	٤٠٠	٢٠٠	عدد ١٠٠٠ نسمة

فالأطفال غير مفروض عليهم الصلاة بالمسجد ، أما الإناث فيفضل صلاتهن في بيوتهن وبالتالي يصير هناك من كل ١٠٠٠ من السكان ٤٠٠ شخص مفروض صلاتهم بالمسجد .

٣ - ١ الحد الأدنى لحجم مسجد محلي :

ويفضل أن لا يقل حجم أي مسجد محلي عن ٢٠٠ مصلى ، وذلك المسجد يخدم مجموعة من السكان يبلغ عددهم ٥٠٠ نسمة .

٣ - ٢ الحد الأدنى لحجم المسجد الجامع :

أما المسجد الجامع فلا يجب أن يقل حجمه عن أن يستوعب عند صلاة الجمعة كافة المصلين الموجودين داخل نطاق خدمته .

٣ - ٣ الحد الأدنى لحجم مسجد العيد :

أما مسجد العيد فلا يجب أن يقل حجمه عن ٤٠,٠٠٠ مصلى في المدن الكبرى ، أو إجمالي عدد المصلين الذكور في المدن المتوسطة والصغرى والقرى .

* من صفر إلى ٧ سنوات .

أنواع المساجد ومواقعها من المدينة

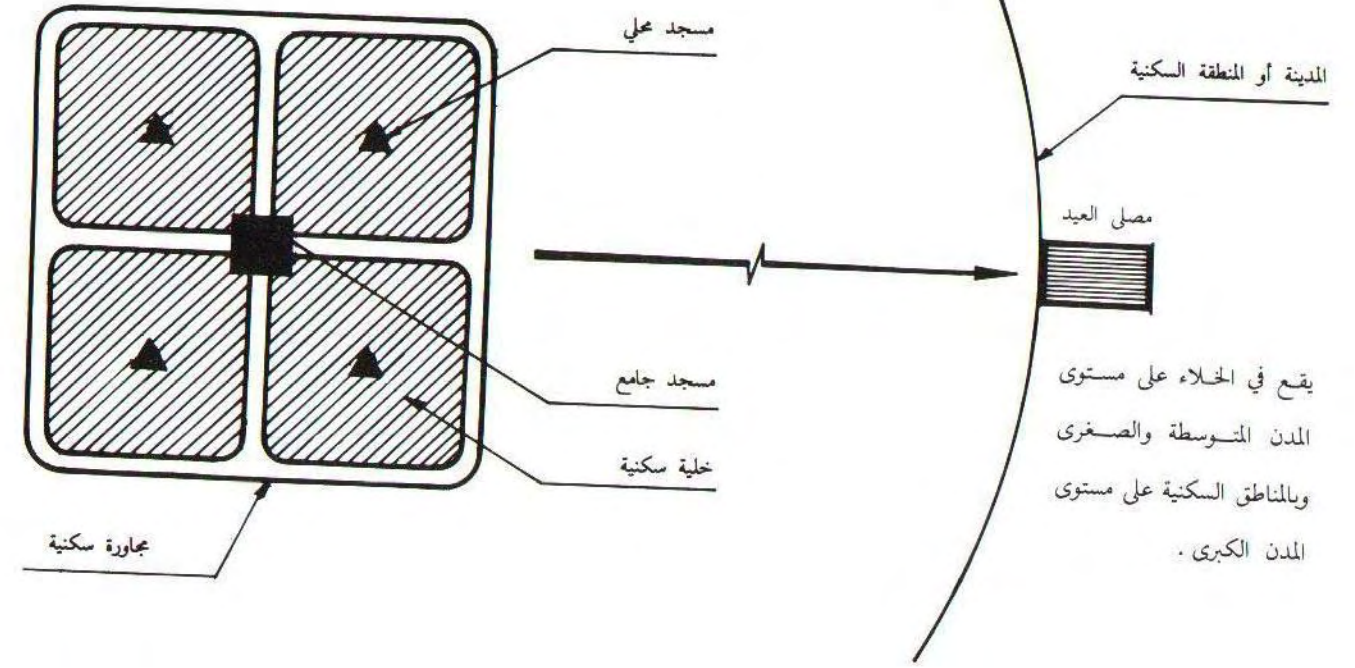

نطاق خدمة المساجد

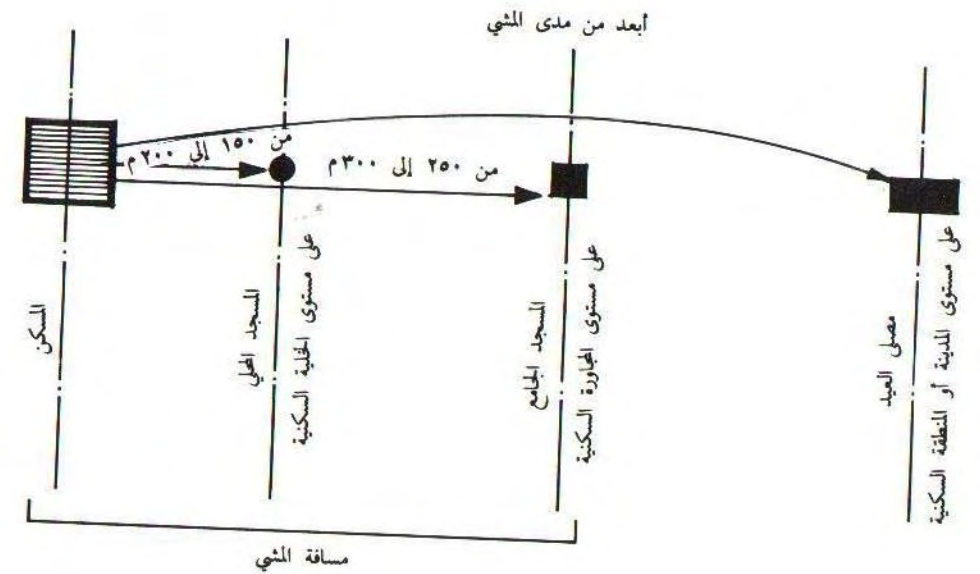

المساحة التي يحتاجها المصلي

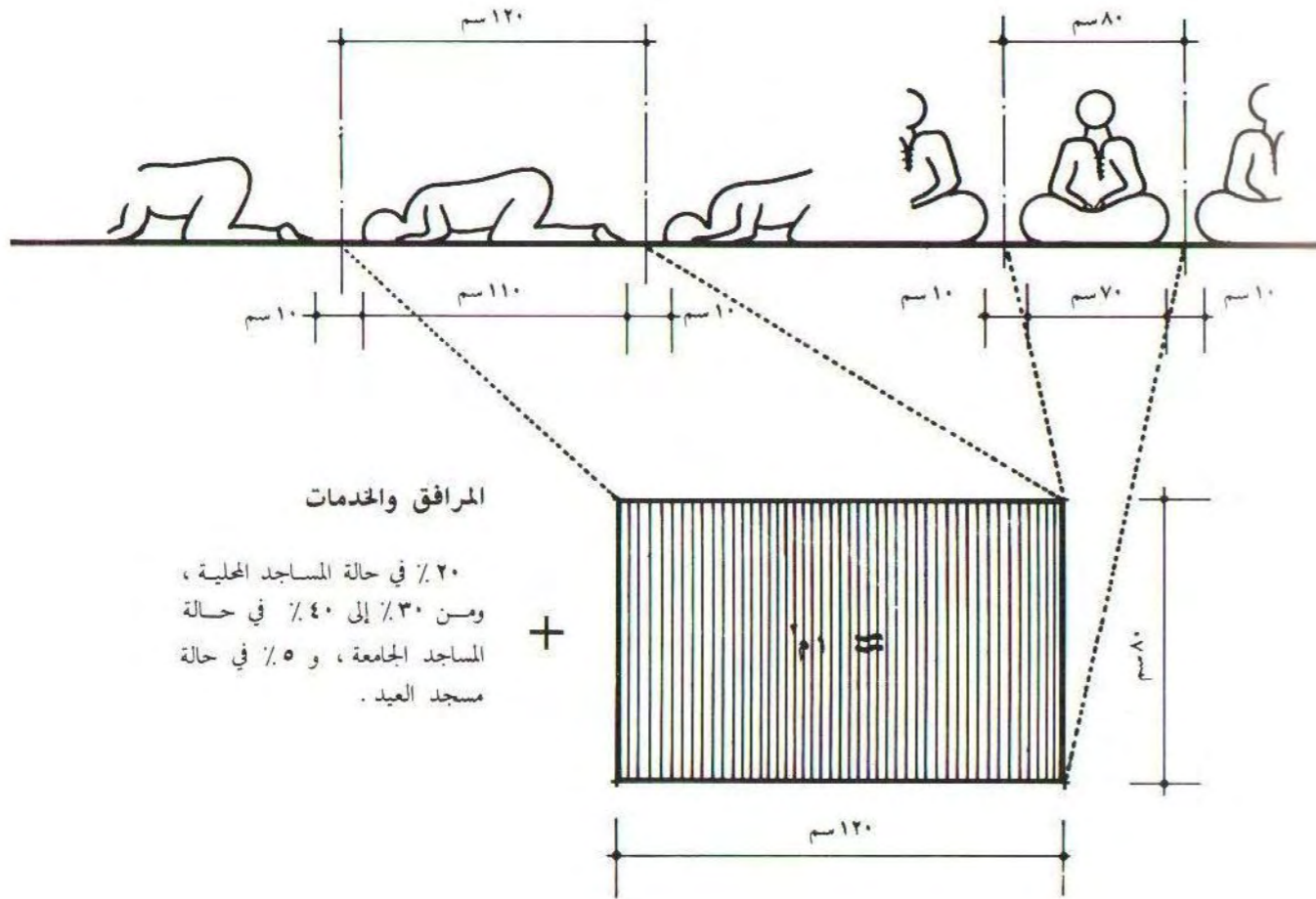

المساحة الفعالة للمسجد

المساحة الفعالة للمساجد ذات
الفناء تساوي مجموع المساحة
المسقوفة + ١/٢ مساحة الفناء المكشوف.

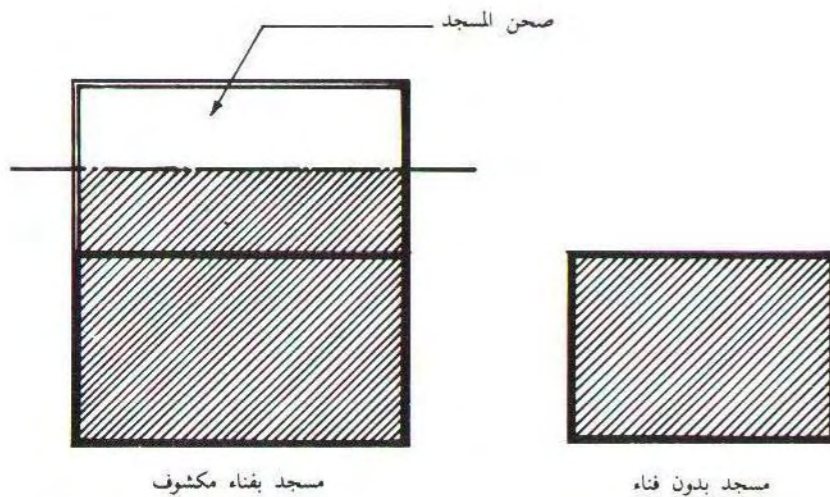

٤ . تقدير مساحة المسجد

يتم تقدير مساحة المسجد المطلوب لعدد معين من المصلين أو معرفة سعة مسجد قائم فعلا وذلك من منطلق معرفة إجمالي المساحة اللازمة للمصلي الواحد في المسجد .

٤ - ١ نصيب الفرد في المصلي :

يشغل الفرد الواحد بالمصلي مستطيلاً مساحته حوالي ١ م^٢ ، يبلغ طول ضلعه الأصغر حوالي ٨٠ سم وهو يمثل إجمالي ما يشغله الفرد الواحد جالساً ، أما ضلعه الأكبر فيبلغ طوله حوالي ١٢٠ سم وهو يمثل إجمالي ما يشغله الفرد ساجداً .

٤ - ٢ نصيب الفرد من مساحة خدمات المسجد :

يضاف إلى تلك المساحة ٢٠٪ في حالة المساجد الصغرى ومن ٣٠٪ إلى ٤٠٪ في حالة المساجد الجامعة وذلك لزوم الحوائط والأعمدة ودورات المياه والخازن وغرفة الإمام وباقي الخدمات الأخرى للمسجد كالمكتبة وصالة الدرس . الخ .

٤ - ٣ نصيب الفرد من المساحة المبنية للمسجد :

يوصى بأن يكون نصيب المصلي في المساجد كما يلي :

مسجد محلي	مسجد جامع	مسجد العيد	
١ م ^٢	١ م ^٢	١ م ^٢	المساحة الأساسية
٢٠٪	٣٠٪ إلى ٤٠٪	٥٪	٪ للخدمات والمرافق
١,٢٠ م ^٢	١,٣٠ إلى ١,٤٠ م ^٢	١,٠٥ م ^٢	الإجمالي

٤ - ٤ نصيب الفرد كأساس لحساب مساحة المسجد بدون صحن :

وعليه فمسجد محلي لحوالي ٢٠٠ مصلي تكون مساحته ٢٤٠ م^٢ (٢٠٠ م^٢ + ٤٠ م^٢ للخدمات) أما مسجد جامع لحوالي ٥٠٠ مصلي فتكون مساحته حوالي ٧٠٠ م^٢ (٥٠٠ م^٢ + ٢٠٠ م^٢ للخدمات) وهلم جرا . وهذه المساحات تسري على حالة أن يكون المسجد مغطى بأكمله ، أي المساجد التي لا يوجد فيها صحن مكشوف .

٥ . مصلى النساء

تمثل النساء نصف المجتمع ، وهن الأم والمربية والمعلمة الأولى بالمنزل ، وإذا صلح النساء صلح المجتمع . وصلاة النساء وإن كانت في بيوتهن أفضل ، إلا أنه لا يجب أن تمتنع إماء الله من بيوت الله . وفي زمن الرسول عليه الصلاة والسلام كان النساء يذهبن إلى مسجد الرسول للصلوات الخمس . لذلك ، فمن المستحب أن تزود المساجد الجامعة ومسجد العيد بمكان مناسب كمصلى للنساء يستعملنه في كافة الصلوات وخصوصاً أيام الجمع وفي شهر رمضان وفي صلاة العيدين .

٥ - ١ حساب حجم مصلى النساء :

تمثل النساء ٤٠٪ من إجمالي عدد السكان ، أي ٤٠ من كل ١٠٠ ساكن . ومن منطلق ان الصلاة غير مفروضة على النساء بالمساجد ، يمكن تقدير أن ١/٥ عدد النساء سيذهبن للصلاة بالمسجد ، وهذا يعني انه هناك ٨ من كل ١٠٠ ساكن سيذهبن للصلاة بالمسجد الجامع . وتنخفض هذه النسبة فتصبح ٤ من كل ١٠٠ ساكن سيذهبن للصلاة بمسجد العيد .

٥ - ٢ حساب مساحة مصلى النساء :

تطبق نفس المعدلات الخاصة بحساب مساحة المساجد للرجال وذلك عند حساب مساحة مصلى النساء . وعليه ، فيكون نصيب المصلى ١,٣٠م^٢ من مساحة المساجد الجامعة ، و ١,٠٥م^٢ من مساحة مسجد العيد . وهذه المساحات شاملة للمساحة المبنية للمسجد فقط .

٥ - ٣ الاحتياجات الخاصة بمصلى النساء :

- (١) يجب أن يستقل مصلى النساء بمدخله الخاص وأن يكون هذا المدخل بعيداً تماماً عن مداخل الرجال .
- (٢) يجب أن يستقل مصلى النساء كذلك بدورات مياه خاصة به .
- (٣) يوضع مصلى النساء اما في دور علوي داخل المسجد على أن يكون في الجزء الأخير منه ، أو أن يمثل مصلى النساء الجزء الخلفي من المسجد وذلك كما تقضي السنّة النبوية الشريفة .
- (٤) في كافة الأحوال يجب أن تكون الرؤية إلى داخل مصلى النساء محجوبة تماماً عن خارجه ، سواء كان من خارج موقع المسجد أو من خلال مصلى الرجال .

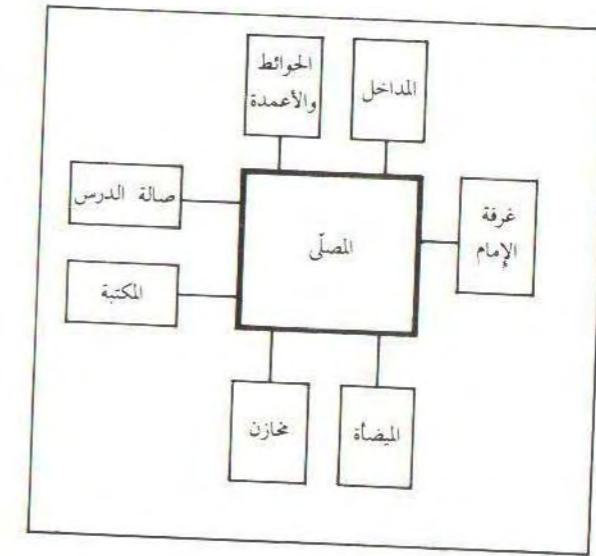

نصيب الفرد من المساحة المبنية للمسجد

المساجد الجامعة = ١ متر مربع مكان الصلاة + من ٠,٣٠ إلى ٠,٤٠ متر مربع للخدمات الأخرى = من ١,٣٠ إلى ١,٤٠م^٢ .
 المساجد المحلية = ١ متر مربع مكان الصلاة + ٠,٢٠ متر مربع للخدمات الأخرى = ١,٢٠م^٢ .
 مسجد العيد = ١ متر مربع مكان الصلاة + ٠,٠٥ متر مربع للخدمات الأخرى = ١,٠٥م^٢ .

ملحوظة : (١) الخدمات الأخرى لا تشمل الساحات خارج المسجد أو مواقف السيارات .

(٢) هذه المعدلات تنطبق على مصلى النساء أيضاً .

٤ - ٥ نصيب الفرد كأساس لحساب مساحة مسجد بصحن :

أما في حالة المساجد ذات الصحن ، فيحسب إجمالي المساحة المغطاة مضافاً إليها فقط ١/٢ مساحة الصحن المكشوف ، وذلك راجع إلى أن الفضاء المكشوف لن يستعمل دائماً على مدار العام بسبب التقلبات الجوية من عواصف وحرارة وبرودة وأمطار .. الخ .

٥ - ٤ اعتبارات عامة لمصلى النساء :

- (١) يزود مصلى النساء فقط بالمساجد الجامعة ومسجد العيد .
- (٢) لا يستدعي وجود مصلى للنساء بالمسجد الجامع أو مسجد العيد زيادة في المساحة المخصصة لمواقف السيارات أو الساحات أو الأفنية المحيطة بالمسجد .
- (٣) يلاحظ أن وجود مصلى للنساء بالمسجد الجامع لن يؤدي إلى زيادة في المساحة الأفقية للمسجد حيث أنه سيوضع في صورة دور علوي بالمسجد .
- (٤) في حالة مسجد العيد - أو إذا وضع مصلى النساء بالمسجد الجامع في نفس المستوى الأرضي لمصلى الرجال وفي آخره كما تقتضي السنة - في هذه الحالة تحسب المساحة الأرضية للمسجد على أساس مجموع المساحتين .

٥ - ٥ المعايير التخطيطية لمصلى النساء :

مسجد العيد	المسجد الجامع	البند
% ٤	% ٨	نسبة الذهاب إلى المسجد
٤٠	٨٠	العدد في كل ١٠٠٠ ساكن
١,٠٥ م ^٢	١,٣٠ إلى ١,٤٠ م ^٢	نصيب المصلى في المسجد
لا يوجد	لا يوجد	مواقف السيارات *
لا يوجد	لا يوجد	ساحات خارج المسجد *
لا يوجد	لا يوجد	سكن العاملين بالمسجد *
بالسيارة كما هو بالمعايير العامة لمسجد العيد	في حدود مسافة مشي وهنا يفضل استعمال الحد الأدنى أي ٢٥٠ م ^٢	كيفية الوصول ودائرة الترخيم

* تحسب على أساس مصلى الرجال

مصلى النساء - اعتبارات أساسية

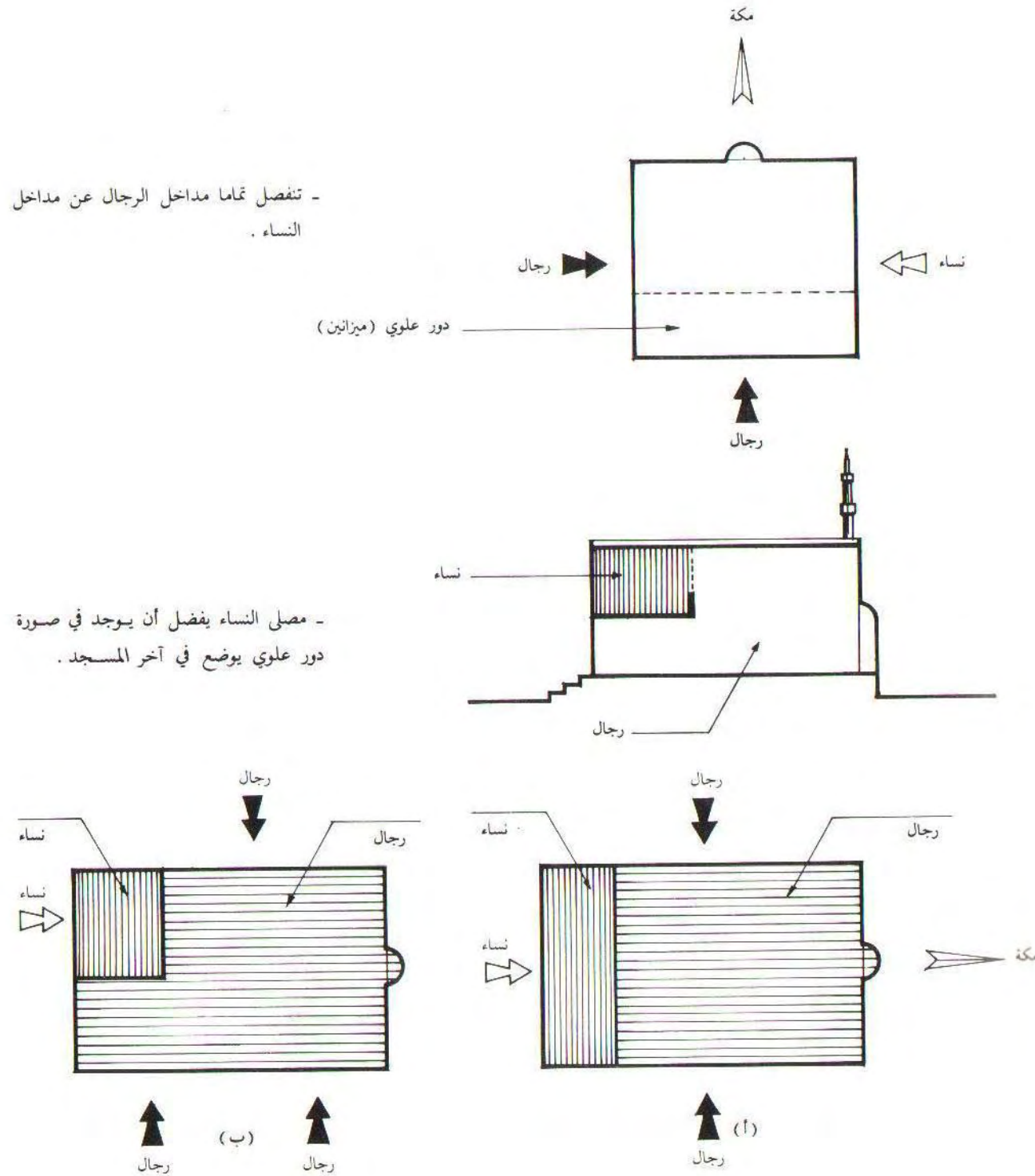

٦ . المساحة المطلوبة للأطفال بالمساجد

لتشجيع الأطفال على الصلاة ولتعوديهم عليها يفضل أن يذهبوا إلى المساجد طالما بلغوا السن التي تجعلهم لا يزعجون أو يؤذون المصلين بأصواتهم أو حركتهم .

٦ - ١ تقدير عدد الأطفال بالمساجد :

يمثل الأطفال حوالي ٢٠٪ من إجمالي عدد السكان أي ٢٠ طفل في كل ١٠٠ ساكن . ويمكن افتراض ان من ٥ إلى ٢٠٪ من إجمالي عدد الأطفال سيذهبون إلى الصلاة وخصوصاً لصلاة الجمعة ، وهذا يعني ان من كل ١٠٠ ساكن سيذهب من ١ إلى ٤ أطفال للصلاة بالمساجد .

٦ - ٢ اعتبارات عامة :

لن تكون هناك أي حاجة إلى زيادة في مساحة المسجد بإحداث مساحة إضافية لهذا الغرض حيث ان المساحة المطلوبة للمصلي البالغ بالمسجد حسبت على انها مستطيل طول ضلعه المسافة التي يحتاجها المصلي ساجداً (١٢٠ سم) وعرض ضلعه المسافة التي يحتاجها المصلي عند القعود انتظاراً للصلاة (٨٠ سم) . ولكن الواقع أنه عند اصطفا المصلين في الصفوف للصلاة ستكون المساحة الفعلية التي يحتاجها المصلي حينئذ مساحة مستطيل طول ضلعه المسافة التي يحتاجها المصلي ساجداً (١٢٠ سم) وعرضه المسافة التي يحتاجها المصلي جالساً في التشهد أو واقفاً في القيام وهي تتراوح بين ٥٥ إلى ٦٠ سم للفرد الواحد . هذا يعطينا زيادة إضافية في مساحة المسجد تتراوح في حدود من الثلث إلى الربع من مساحة مكان العبادة بالمسجد ، وهذا يعتبر كعامل أمان عند حساب مساحة المسجد يمكن أن يستوعب عدد الأطفال المصلين أو أي زيادة طارئة أو غير منظورة للمصلين .

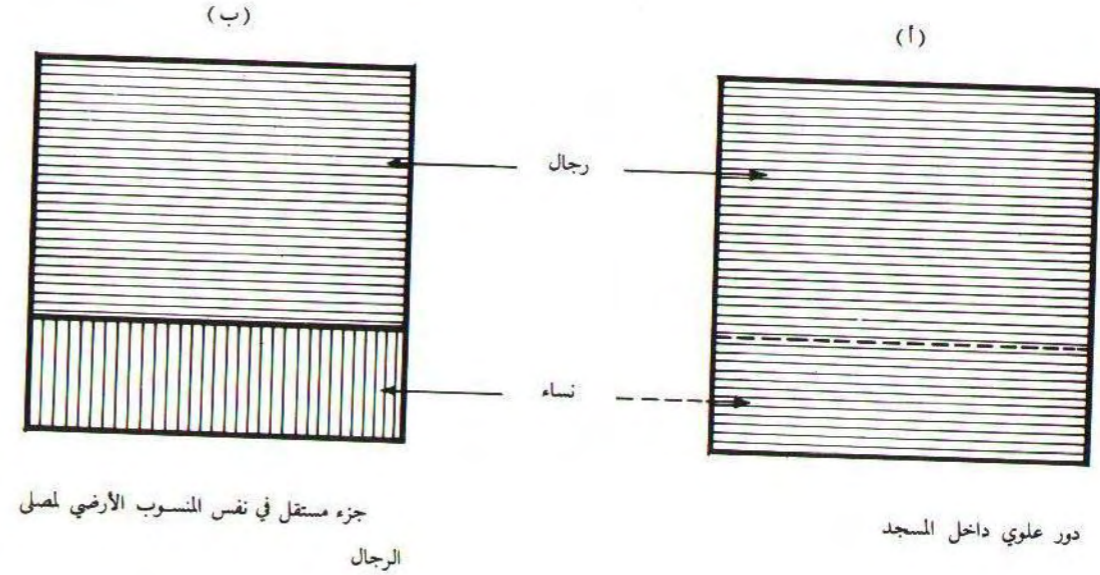

المساحة المبنية للمسجد (أ) = مساحة مصلى الرجال فقط .
المساحة المبنية للمسجد (ب) = مساحة مصلى الرجال + مساحة مصلى النساء .

٦ - ٣ المعايير العامة لصلاة الأطفال بالمساجد :

- النسبة المثوية لعدد الأطفال بالمساجد
- ١٪ بالمساجد المحلية
- ٤٪ بالمساجد الجامعة ومسجد العيد
- عدد الأطفال بالمساجد لكل ١٠٠ ساكن
- ١٠ من كل ١٠٠٠ بالمساجد المحلية
- ٤٠ من كل ١٠٠٠ بالمساجد الجامعة ومسجد العيد
- المساحة اللازمة للطفل الواحد بالمصلى
- أنظر بند ٦ - ٢
- خدمات أخرى (مواقف سيارات - ساحات
- خارج المسجد - اسكان للعاملين)
- لا يوجد

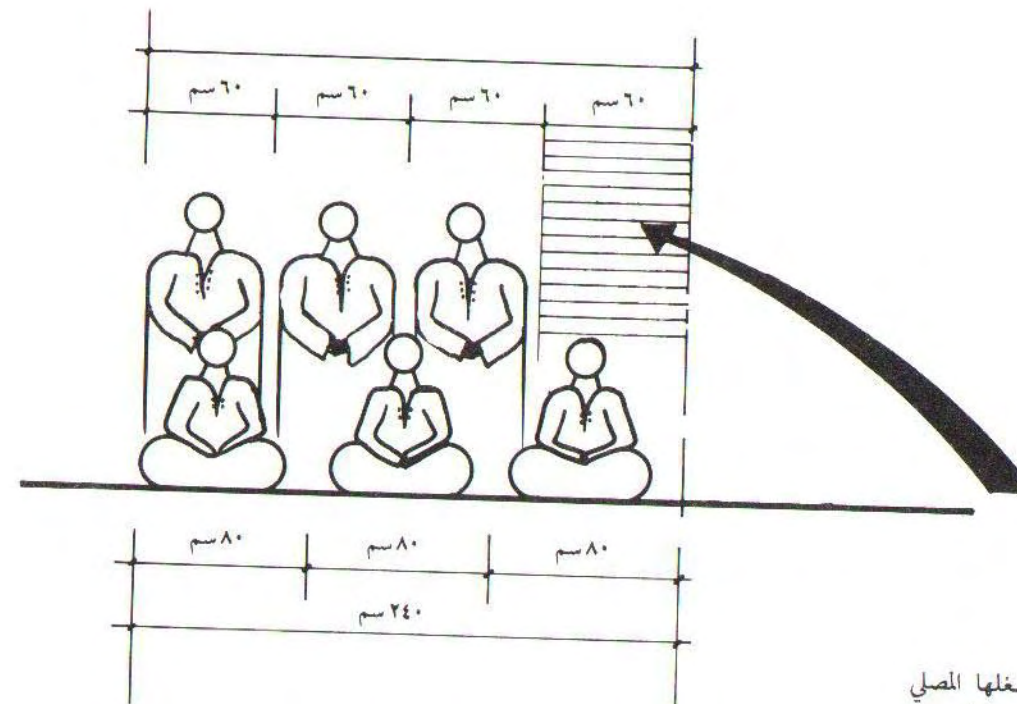

الفرق بين المساحة التي يشغلها المصلي جالساً قبل الصلاة والتي يشغلها قائماً بمثابة عامل أمان لاستيعاب أي زيادة طارئة في عدد المصلين ، كما أنها ستكون بمثابة المساحة التي يشغلها الأطفال عند الصلاة .

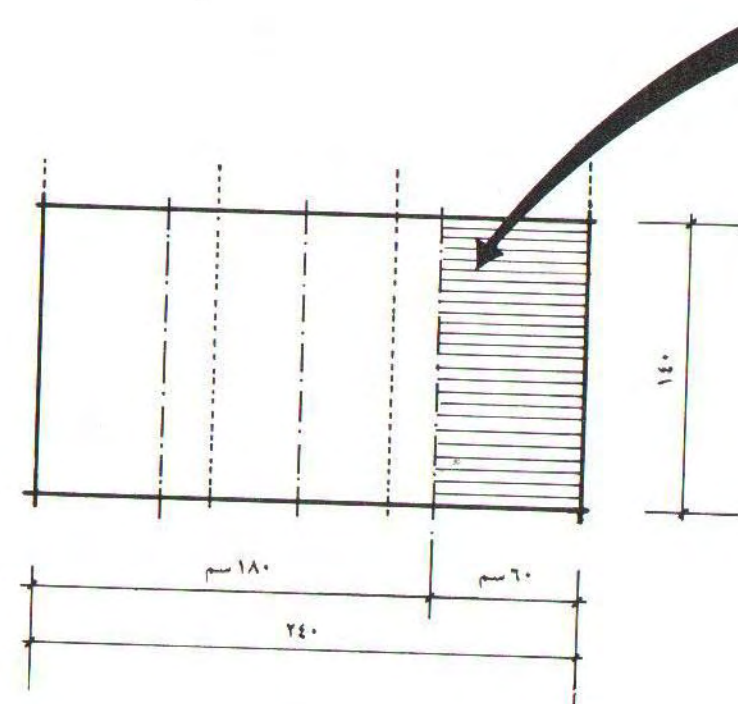

* في حالة المساجد المزودة بسكن للعاملين ، يكون إجمالي المساحة المحجوزة لموقع المسجد مساوياً لمجموع مساحة المسجد وخدماته المختلفة مضافاً إليها مساحة السكن الخاص بالعاملين بالمسجد .

٧ - ٣ المعايير المقترحة للحد الأدنى للإسكان الملحق بالمساجد :

سكن الخادم	سكن المؤذن	سكن الإمام	البند	
غرفتين + صالة	غرفتين + صالة	٣ غرف + صالة	الوصف	المساجد
٧٠ م ^٢	٨٠ م ^٢	١١٠ م ^٢	المساحة (م ^٢)	الجامعة
أو غرفتين + صالة* أو غرفة + صالة	غرفتين + صالة* أو غرفة + صالة	٣ غرف + صالة* أو ٢ غرفة + صالة	الوصف	المساجد المحلية
٧٠ م ^٢ أو ٦٠ م ^٢	٨٠ م ^٢ أو ٦٠ م ^٢	١١٠ م ^٢ أو ٨٠ م ^٢	المساحة (م ^٢)	

* حسب حجم المسجد ، وموقعه من المدينة وأسعار الأراضي وتوفرها .

٧ . سكن العاملين بالمساجد

يمكن أن تزود المساجد بوحدات سكنية خاصة لسكني إمام المسجد والمؤذن وخادم المسجد . ويكون سكن العاملين بالمساجد قاصراً فقط على المساجد الجامعة والمساجد المحلية ، ولا يزود مسجد العيد بسكن للعاملين حيث ان استعماله غير منتظم وانه غالباً ما يقع في الخلاء خارج الكتلة المبنية للمدينة .

٧ - ١ أحجام الوحدات السكنية :

يتراوح حجم الوحدة السكنية لإمام المسجد بين وحدة سكنية ثلاث غرف وصالة معيشة ، ووحدة سكنية غرفتين وصالة معيشة .

أما سكن المؤذن فيتراوح حجمه بين وحدة سكنية غرفتين وصالة معيشة ، ووحدة سكنية غرفة وصالة معيشة . أما سكن خادم المسجد فيتراوح أيضاً بين وحدة سكنية غرفتين وصالة معيشة ، ووحدة سكنية غرفة واحدة وصالة معيشة .

عموماً تطبق أرقام الحد الأقصى في حالة المساجد الجامعة أو المساجد المحلية كبيرة الحجم أو تلك التي تقع في مواقع خارج الكتلة العمرانية للمدينة حيث تكون أسعار الأراضي منخفضة . أما أرقام الحد الأدنى فتطبق في حالة المساجد المحلية قليلة الحجم أو تلك المساجد التي تقع داخل الكتلة العمرانية للمدينة حيث تكون أسعار الأراضي مرتفعة أو في حالة ندرة الأراضي .

٧ - ٢ اعتبارات عامة لسكن العاملين :

- * تتفاوت مساحة الوحدة السكنية الواحدة بين المسجد الجامع والمسجد المحلي وذلك لمراعاة التوازن النسبي بين مساحات الوحدات السكنية ومساحة المسجد ذاته .
- * وكذلك يتفاوت عدد الوحدات السكنية بين المسجد الجامع والمسجد المحلي ، حيث يمكن في حالة المسجد المحلي الاكتفاء بسكن للإمام وسكن إضافي سواء للمؤذن أو للخادم .
- * يجب أن توضع مساكن العاملين بالمسجد في موقع بحيث يكون واضحاً ضمناً أن سكن العاملين لا يمثل «جزءاً» من المسجد ، بل يمثل «عنصراً مكملاً» ومرتبطاً به .
- * ويفضل أن يكون سكن العاملين بالمسجد على أدوار متعددة وذلك لعدم استهلاك مساحات كبيرة من الأرض .

٨ - ٤ الخازن بأنواعها :

توضع الخازن بأنواعها بالنسبة للمسجد بحيث لا تعوق مستقبلاً أي أعمال توسعة للمسجد . وبالتالي فيتم تحديد موقعها بالنسبة للمسجد على ضوء ظروف موقع الأرض ذاتها المزمع إقامة المسجد عليها ومن واقع دراسة احتمالات التوسعة المستقبلية للمسجد ، ويفضل أن توضع الخازن في البدروم إذا كان موجوداً بالمسجد .

* مساحة مخزن الفرش والأدوات لا تقل عن ٦م^٢ (٢ × ٣ م) ولا تزيد عن ١٦م^٢ .
* مساحة مخزن المصاحف لا يقل عن ٤م^٢ (٢ × ٢ م مثلاً) ولا يزيد عن ٦م^٢ (٢ × ٣ م مثلاً) ، ويفضل ارتباطه بالمكتبة الدينية إن وجدت بالمسجد .

* مساحة مخزن أدوات النظافة لا تقل عن ٣م^٢ ولا يزيد عن ٦م^٢ ، ويفضل دائماً ارتباطه بالميضأة . ويراعى بالنسبة للمخازن ما يلي :

* حددت المساحات المقترحة للمخازن على أساس استغلال متكامل للمساحة الأفقية والرأسية لحيز المخزن .
* يجب أن تفتح أبواب المخازن إلى الخارج وليس إلى الداخل .
* يجب أن تكون المخازن جيدة التهوية .

٨ - ٥ المكتبة الدينية :

يلزم وجودها بالمساجد بوجه عام وبالمسجد الجامع على وجه الخصوص بحيث نجعل من المسجد الجامع مركزاً للإشعاع العلمي والثقافي للسكان الواقعين في نطاقه .

لا يجب أن تقل مساحة المكتبة الدينية عن ٩م^٢ للمساجد المحلية و ١٦ متر مربع للمساجد الجامعة . وعموماً لا يوجد حد أقصى لمساحة المكتبة الدينية بالمسجد . ويمكن أن ترتبط المكتبة الدينية بصالة الدرس في حالة وجودها بالمساجد ، كما يمكن أن يرتبط بالمكتبة الدينية مخزن المصاحف (كما سبق ذكره) .

٨ - ٦ صالة الدرس :

ويمكن أن تقوم ساحة الصلاة بالمسجد بدور صالة الدرس وعليه فلا داعي لوجود مساحة منفصلة لصالة الدرس داخل المسجد . ولكن في حالات المساجد الجامعة الكبرى قد تظهر الحاجة إلى إيجاد مساحة مخصصة كصالة للدرس وفي هذه الحالة يجب ألا تقل عن ٢٠م^٢ وهذه تستوعب حوالي ١٦ فرداً .

٨ - ٧ الميضأة :

هي العنصر الهام بالمسجد حيث يتم الوضوء . وتعتبر الميضأة من أكبر عناصر الإزعاج بالمسجد إذا أسئء استخدامها ، وهي تحتاج دائماً إلى نظافة مستمرة وصيانة ، ويجب اختيار موضع الميضأة بمنتهى العناية ويؤخذ في الاعتبار عند تحديد موضعها اتجاه الرياح ، وإمكانية الوصول إليها من الخارج ، وإمكانية الوصول من الميضأة إلى داخل المسجد عن طريق مداخل فرعية واتجاه القبلة ، واحتمالات التوسعة المستقبلية للمسجد . تتكون الميضأة من وحدات دورات المياه (المراحيض) ، ومكان الوضوء ، ومخزن أدوات النظافة .

٨ - ١ أنواع الخدمات :

تشمل خدمات المسجد العناصر الأساسية التالية :

- (١) غرفة الإمام .
- (٢) مخزن للفرش والأدوات .
- (٣) مخزن للمصاحف .
- (٤) مكتبة دينية .
- (٥) صالة للدرس .
- (٦) الميضأة .
- (٧) مخزن أدوات نظافة .

٨ - ٢ المساحة اللازمة :

يتفاوت نوع وعدد ومساحة الخدمات تبعاً لكون المسجد محلي أو جامع أو تبعاً لحجم المسجد . وعموماً تتواجد كافة الخدمات بالمساجد الجامعة بينما يمكن أن يكتفى في المساجد المحلية بالمخزن والفيضأة . ومن الجدير بالذكر ان المساحات اللازمة بالمساجد المختلفة لهذه الخدمات قد حُمّلت فعلاً على المساحة اللازمة لاحتياجات المصلي الواحد بالمسجد . (بند ٤) وعموماً تمثل مساحة الخدمات ٢٠٪ من إجمالي المساحة المبنية للمسجد المحلي ، ومن ٣٠٪ إلى ٤٠٪ من إجمالي المساحة المبنية للمسجد الجامع .

٨ - ٣ غرفة الإمام :

توضع غرفة الإمام بحيث يتم الوصول إليها من خارج المسجد مباشرة وكذلك يكون لها باب يفتح على المسجد من الداخل . ويتم وضع غرفة الإمام بالنسبة للمسجد بحيث يستطيع الإمام الوصول إلى المنبر من غرفته بدون الحاجة إلى تحطيط رقاب المصلين بالمسجد .

يجب ألا تقل مساحة غرفة الإمام عن ٦م^٢ (٣ × ٢ م مثلاً) كحد أدنى ولا تزيد هذه المساحة عن ٩م^٢ (٣ × ٣ م مثلاً) . وتستعمل أرقام الحد الأدنى في المساجد المحلية أو المساجد الجامعة صغيرة الحجم ، بينما تستعمل أرقام الحد الأقصى في المساجد الجامعة أو المساجد المحلية كبيرة الحجم .

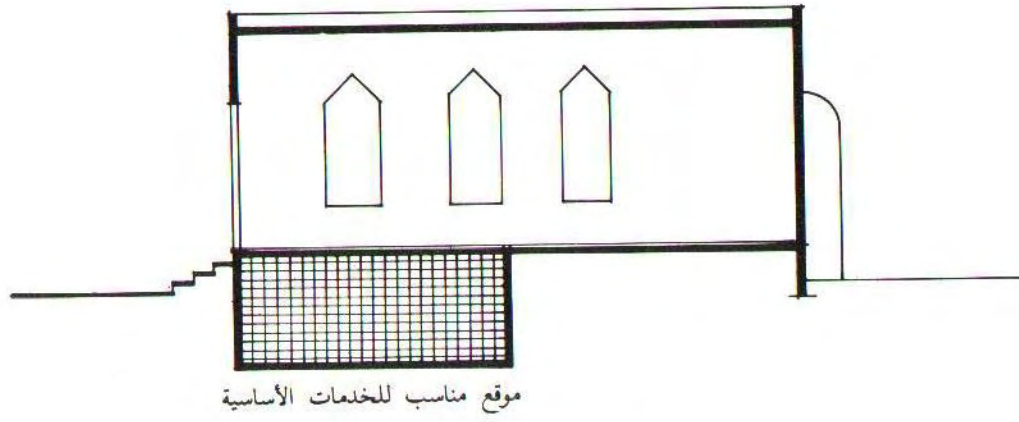

موقع مناسب للخدمات الأساسية

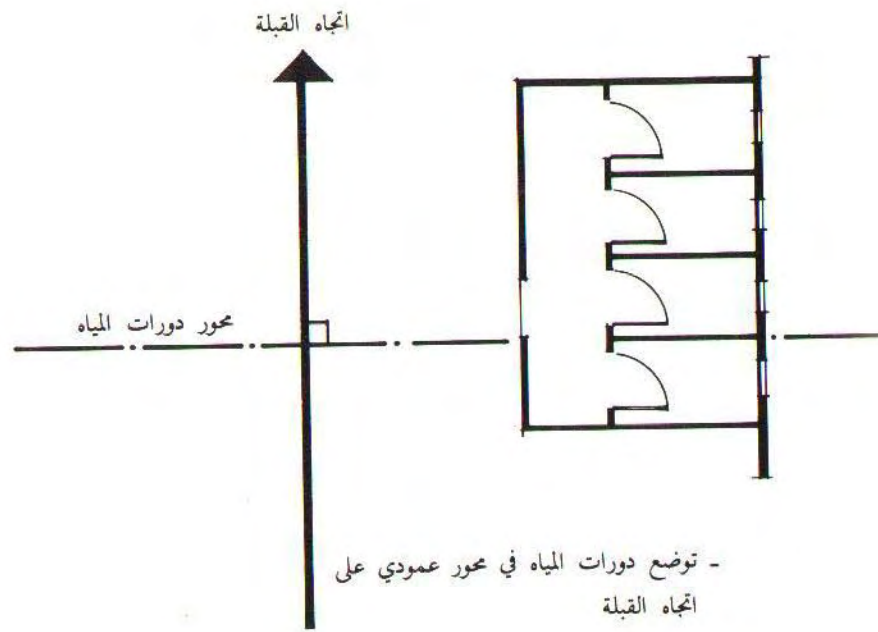

- توضع دورات المياه في محور عمودي على اتجاه القبلة

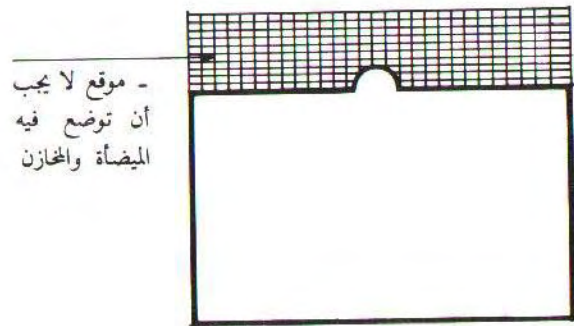

- موقع لا يجب أن توضع فيه الميضة والمخازن

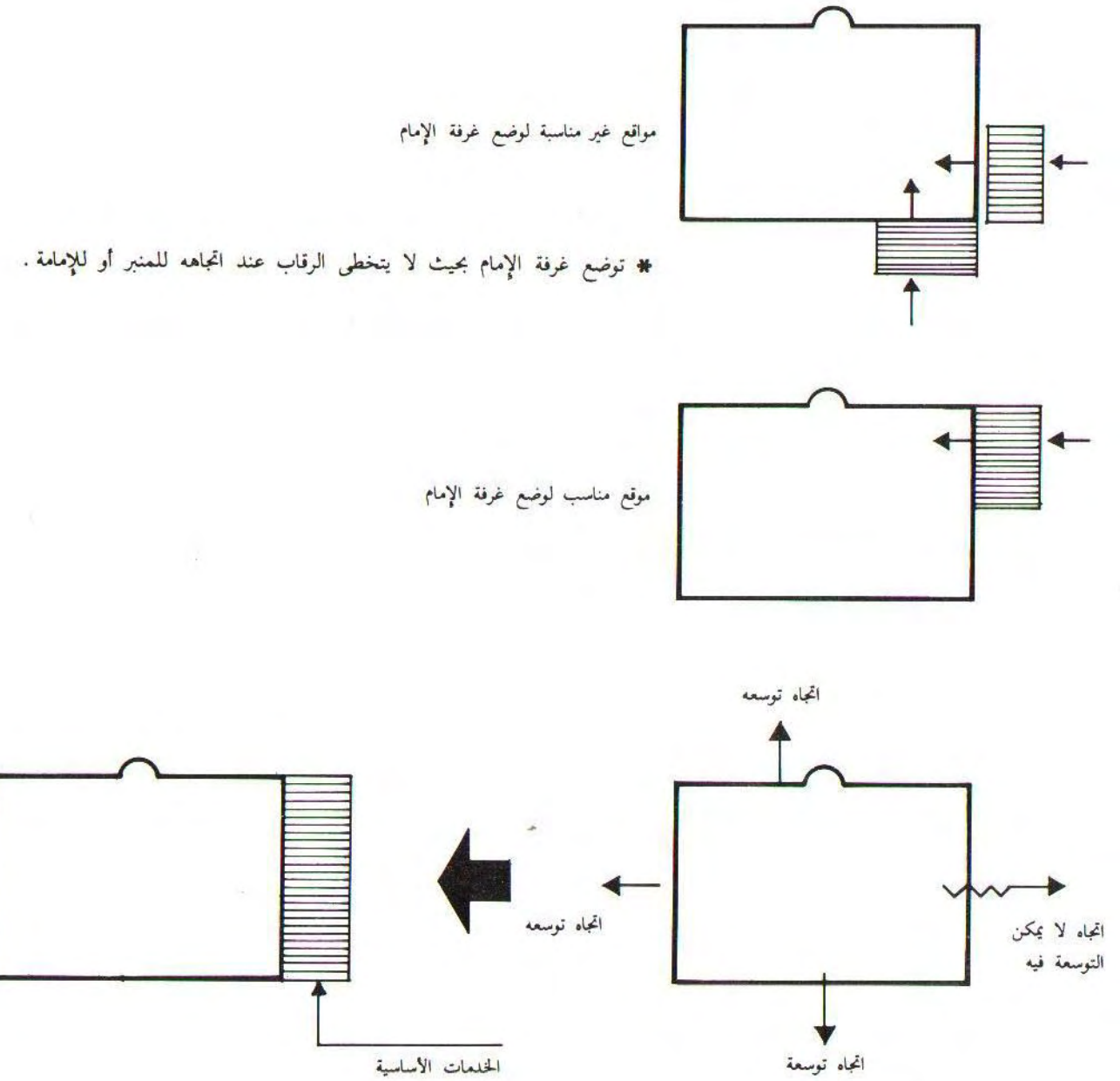

مواقع غير مناسبة لوضع غرفة الإمام

* توضع غرفة الإمام بحيث لا يتخطى الرقاب عند اتجاهه للمنبر أو للإمامة .

موقع مناسب لوضع غرفة الإمام

الخدمات الأساسية

اتجاه توسعة

اتجاه توسعة

اتجاه لا يمكن التوسعة فيه

* توضع الخدمات الأساسية بحيث لا تعوق أي توسعة مستقبله للمسجد .

يكون هناك عدد دورة مياه واحدة (مرحاض) وعدد ٤ صنابير للوضوء لكل مائة مصلي ، ولكل من الذكور والإناث . أما مخزن أدوات النظافة فيكون في حدود من ٣ إلى ٤ م^٢ بالمساجد المحلية ومن ٤ إلى ٦ م^٢ بالمساجد الجامعة .

وعموماً يجب ألا توجد الميضية عند حائط القبلة ، ويفضل أن تكون في آخر المسجد ، كما يجب أن توضع المراحيض في صورة عمودية على اتجاه القبلة ولا توضع أبداً في اتجاه مواز لاتجاه القبلة . وفي حالة المساجد التي يوجد بها مصلي للنساء يجب أن تكون هناك ميضية مستقلة للنساء مرتبطة بمصلي النساء . وعموماً يجب أن تكون الميضية وخصوصاً دورات المياه متمتعة بدرجة عالية من المحافظة على الخصوصية وبراغى ذلك عند وضع الشبابيك والأبواب بحيث لا يمكن النظر من الخارج إلى داخل الميضية . ويجب أن تكون الميضية متمتعة بدرجة عالية من التهوية والإنارة الطبيعية ، كما يمكن أن توضع الميضية في البدروم إذا كان موجوداً بالمسجد وذلك مع عدم الإخلال بشرط الإنارة والتهوية اللازمين .

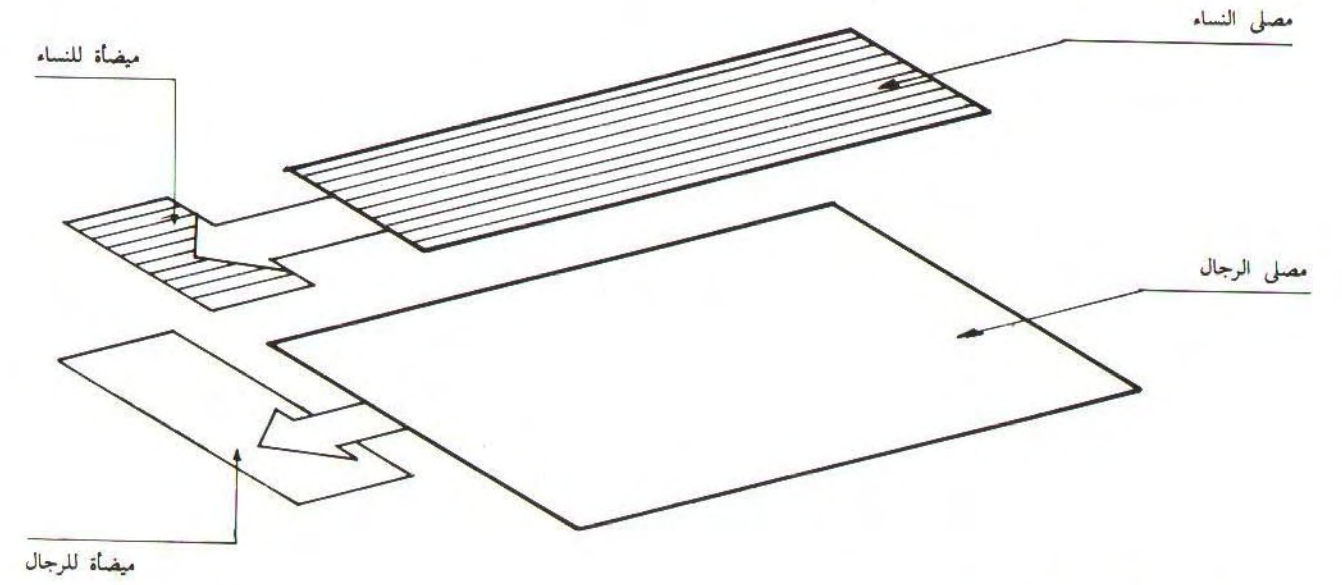

مصلى النساء يستقل عن مصلى الرجال ويزود بميضية خاصة به

مداخل الميضية بالنسبة لمداخل المسجد

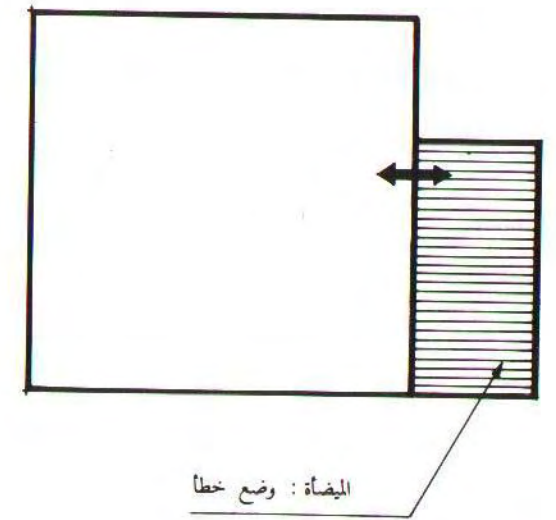
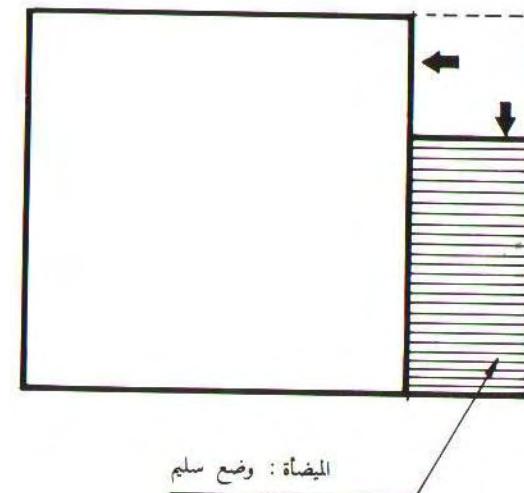

فالميضية لا يجب أن تفتح رأساً على المسجد .

٩ - ٥ الأماكن النائية أو الغير مأهولة :

تشمل تجمع محطات المحروقات والقهاوي العربية الواقعة على الشرايين الرئيسية ، وكذلك تشمل أماكن تلاقى شرايين الطرق الرئيسية ، كما تشمل أيضاً المجازر والمسالك خارج المدن .
ويجب أن تزود هذه المواقع بمساجد لا يقل حجمها عن ٢٠٠ مصلى ويحدد حجم المسجد طبقاً لعدد المترددين الفعلي على الموقع . ويقوم هذا المسجد بدور كل من المسجد الجامع والمسجد المحلي .

٩ - ٦ استراحات الحجاج وأماكن تجمعهم :

يجب أن تزود استراحات الحجاج أو أماكن تجمعهم بمساجد حجمها بين ٨٠٠ إلى ١٠٠٠ فرد تقوم مقام كل من المسجد الجامع والمسجد المحلي . ونظراً لموسمية استعمال هذه المساجد ، فيمكن أن تكون في صورة مساحة محجوزة من الأرض تغطي بمنشآت مؤقتة (كالخيام مثلاً) خلال فترة الحج .

٩ - ٧ ملاحظات :

كافة البيانات المذكورة والخاصة بحجم المسجد ومسافة المشي إليه تقديرية وللاسترشاد ، ويجب أن يحدد حجم المسجد وموقعه طبقاً للظروف الخاصة بالاستعمال وحجم المترددين الفعلي عليه .

٩ . المساجد بالمناطق الخاصة

٩ - ١ المناطق الصناعية :

تزود بمساجد محلية ٤٠٠ فرد لمسافة مشي تتراوح بين ١٥٠ إلى ٢٠٠ متر ، كما تزود بمساجد جامعة يتراوح حجمها بين ٨٠٠ إلى ١٢٠٠ فرد حسب الحجم المتوقع للمنطقة الصناعية - وذلك لمسافة مشي تتراوح بين ٢٥٠ إلى ٣٠٠ متر .

٩ - ٢ الأسواق :

تشمل أسواق الجملة أو القطاعي وسواء كانت داخل المدينة أو خارجها أو على أطرافها .
تزود بمساجد محلية حجمها ٤٠٠ فرد لمسافة مشي تتراوح بين ١٥٠ إلى ٢٠٠ متر ، كما تزود بمساجد جامعة حجمها ١٢٠٠ فرد لمسافة مشي تتراوح بين ٢٠٠ إلى ٣٠٠ متر .

٩ - ٣ الأماكن الرياضية والترفيهية :

وهي تشمل الحدائق العامة والساحات العامة ، والنوادي الرياضية ، والغابات الطبيعية ، والأماكن الترفيهية أو الرياضية الأخرى سواء خارج المدن أو على أطرافها .
وهي عموماً يجب أن تزود بمساجد محلية يحدد حجمها طبقاً للعدد المقدر للمترددين على هذه الأماكن ولكن يجب ألا يقل حجم المسجد عن ٢٠٠ فرد . وفي حدود مسافة مشي من ١٥٠ إلى ٢٠٠ متر .
أما في حالة المنشآت الرياضية أو الترفيهية المستقلة الكبرى (كالنوادي الرياضية أو حديقة الحيوان) فيجب أن تزود علاوة على المساجد المحلية بمسجد جامع أيضاً يحدد حجمه طبقاً لعدد المترددين على المكان وبحيث لا يقل عن ٦٠٠ فرد وفي حدود مسافات المشي المقترحة لكل من المسجدين .

٩ - ٤ أماكن المواصلات العامة :

تشمل مواقف سيارات الأجرة للسفرات أو المطارات أو الموانئ أو محطات السكك الحديدية .
يجب أن تزود هذه المواقع بمساجد لا يقل حجمها عن ٦٠٠ فرد ويحدد الحجم طبقاً لعدد المترددين ويقوم هذا المسجد بدور كل من المسجد الجامع والمسجد المحلي .

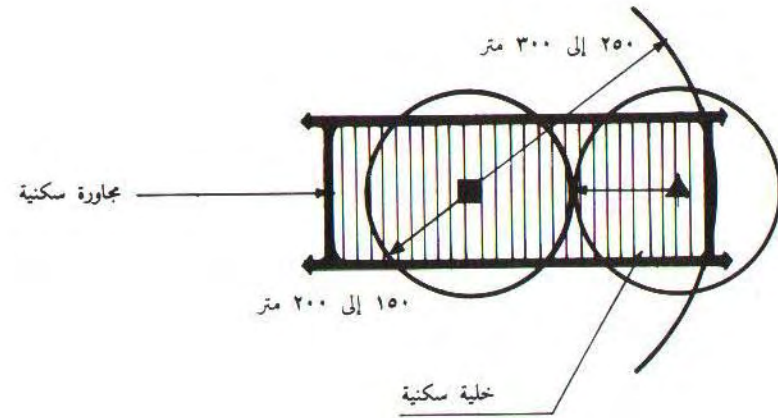
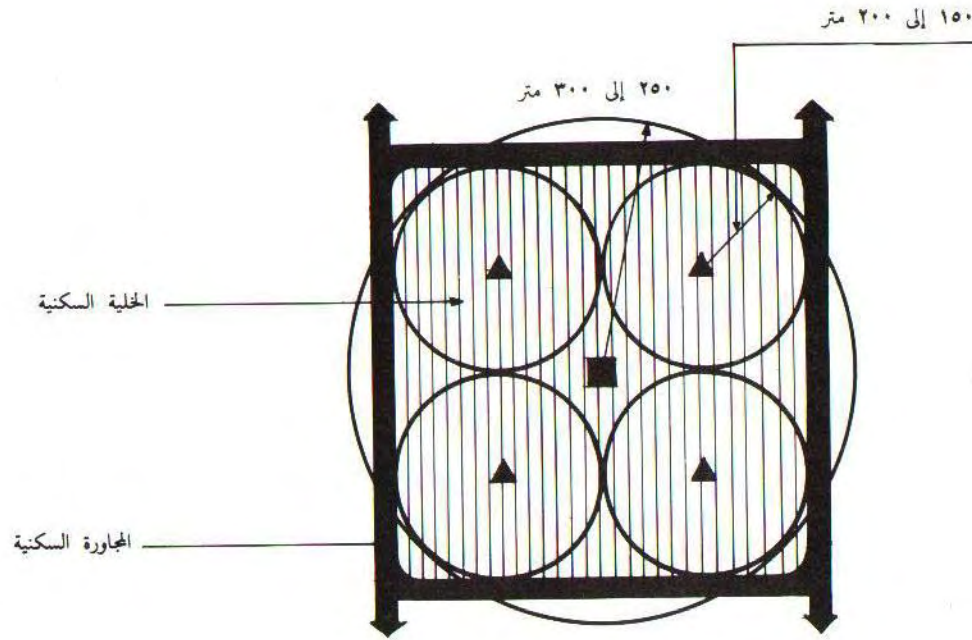

▲ مسجد محلي .. حجم المسجد المحلي = ٤٠٪ من عدد السكان الواقعين داخل دائرة تحديمه .

■ مسجد جامع .. حجم المسجد الجامع = في حالة عدم وجود مصلى للنساء ٤٠٪ من إجمالي عدد السكان الواقعين داخل دائرة تحديمه .

= في حالة وجود مصلى للنساء ٤٨٪ من إجمالي عدد السكان الواقعين داخل دائرة تحديمه .

١٠ - ١ اعتبارات أساسية للمساجد بالمجاورات السكنية :

تزود المجاورات السكنية بالمساجد اللازمة للسكان المقيمين ويحدد حجم المسجد المحلي والمسجد الجامع حسب عدد السكان الواقعين داخل نطاق تأثير المسجد وذلك طبقاً للمناقشة السابق عرضها وطبقاً للجداول الخاصة بالمعدلات العامة للمساجد حسب نوعها وحجمها . (بند ١٣)
وتوضع المساجد بالمناطق المركزية بالمجاورة السكنية بحيث يكون المسجد المحلي هو نواة الخلية السكنية والمسجد الجامع هو نواة المركز العام للمجاورة السكنية .
ويحدد عدد المساجد اللازمة للمجاورة السكنية طبقاً لعدد السكان المقيمين وطبقاً للمساحة الأفقية للمسجد وذلك في حدود مسافات المشي المقترحة للمساجد .
ويتجمع المسجد الجامع والمحلات التجارية والحديقة العامة والنقطة الصحية ومكتب البريد والعمارات السكنية يتم الحصول على مركز مميز للمجاورة السكنية ترتبط به الخدمات التعليمية للبنين والبنات ويسبرز في هذا المركز المسجد الجامع كعنصر رئيسي بارز في التكوين العام . (بند ١٤)
أما المسجد المحلي بما يجاوره من بعض المحلات التجارية وحديقة عامة صغيرة كملعب للأطفال فانهم يمكن أن يكونوا مركزاً مناسباً للخلية السكنية .
وعموماً ، سيكون المسجد هو العنصر البارز بالمراكز داخل المجاورة السكنية ومثذنته يجب أن تكون هي علامة الأرض المميزة والبارزة بالمجاورة السكنية . ولا يجب أن تعلق المنشآت المجاورة للمساجد بحيث تغطي عليها ، كما يجب أن تتمشى معها في الطابع المعماري العام .

مسجد محلي	مسجد جامع		إجمالي عدد المصلين الذكور	عدد السكان (نسمة)	
	حجم المسجد	العدد			حجم المسجد
-	-	٢٠٠	١	٢٠٠	**٥٠٠
-	-	٤٠٠	١	٤٠٠	**١٠٠٠
٢٠٠	١	٦٠٠	١	٦٠٠	١٥٠٠
٢٠٠	٢	٨٠٠	١	٨٠٠	٢٠٠٠
٢٥٠	٢	١٠٠٠	١	١٠٠٠	٢٥٠٠
٢٥٠	٣	١٢٠٠	١	١٢٠٠	٣٠٠٠
٣٠٠	٣	١٤٠٠	١	١٤٠٠	٣٥٠٠
٣٠٠	٤	١٦٠٠	١	١٦٠٠	٤٠٠٠
٣٥٠	٤	١٨٠٠	١	١٨٠٠	٤٥٠٠
٤٠٠	٤	٢٠٠٠	١	٢٠٠٠	٥٠٠٠
٤٠٠	٤	٢٢٠٠	١	٢٢٠٠	٥٥٠٠
٤٥٠	٤	٢٤٠٠	١	٢٤٠٠	٦٠٠٠

ملاحظة:

* بما لا يقل عن المعايير الموضوعية لمسافات المشي المقترحة إلى المساجد الجامعة والمساجد المحلية.

** تجمعات سكنية مستقلة أو معزولة.

١١. المساجد بالمناطق المركزية للمدن

يقصد هنا بالمناطق المركزية للمدن، مراكز الخدمات والأنشطة بالمدينة، كمركز المدينة، أو مركز المنطقة السكنية أو مركز المجموعة السكنية. وبالتالي فهذا لا يسري على مراكز المجاورات السكنية أو الخلايا السكنية.

١١ - ١ معدلات المساجد المحلية:

يجب أن توزع المساجد المحلية في كافة أنحاء مراكز الخدمات الرئيسية بالمدن بحيث لا يقل حجم المسجد عن ٤٠٠ فرد وأن تتراوح مسافة المشي إلى المسجد بين ١٥٠ إلى ٢٠٠ متر.

١١ - ٢ معدلات المساجد الجامعة:

كما يجب أن تزود مراكز الخدمات المركزية الرئيسية بالمدن بمساجد جامعة لا يقل حجم المسجد عن ٨٠٠ مصلي وأن تتراوح مسافة المشي إليه بين ٢٥٠ إلى ٣٠٠ م.

١١ - ٣ اعتبارات أساسية للمساجد بالمناطق المركزية للمدن:

* مسافة المشي المقترحة لا تشمل عبور شرايين المرور الرئيسية إلى المسجد إلا إذا كانت وسائل العبور ميسرة كوجود جسور علوية أو أنفاق للمشاة أو إشارات ضوئية مأمونة. فإن لم تتوفر تلك الشروط يجب في هذه الحالة إنشاء مسجد آخر في الجانب الآخر للشريان الرئيسي وذلك بالتجاوز عن مسافة المشي المقترحة إلى المسجد. وهذا يسري على وجه الخصوص بالنسبة للمساجد المحلية حيث انه يكثر التردد عليها.

* أحجام المساجد المبنية عالية تسري فقط في حالة المناطق المركزية للمدن التي لا يتواجد بها استعمال سكني، أما في حالة وجود استعمال سكني داخل المنطقة المركزية للمدينة فيحدد حجم المسجد على أساس عدد السكان المقيمين بالمنطقة وذلك بما لا يقل عن أحجام المساجد المقترحة عاليه للمناطق المركزية للمدن.

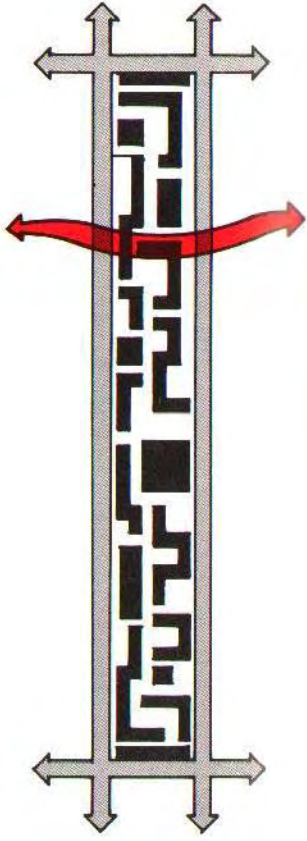
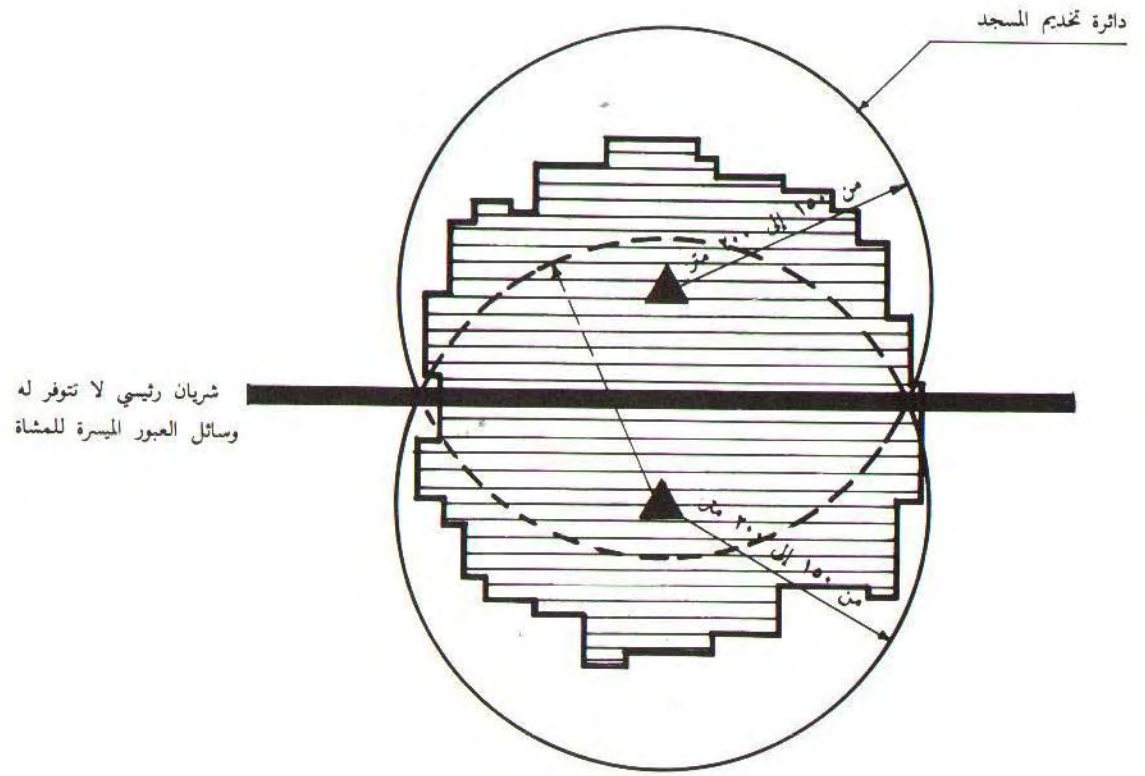
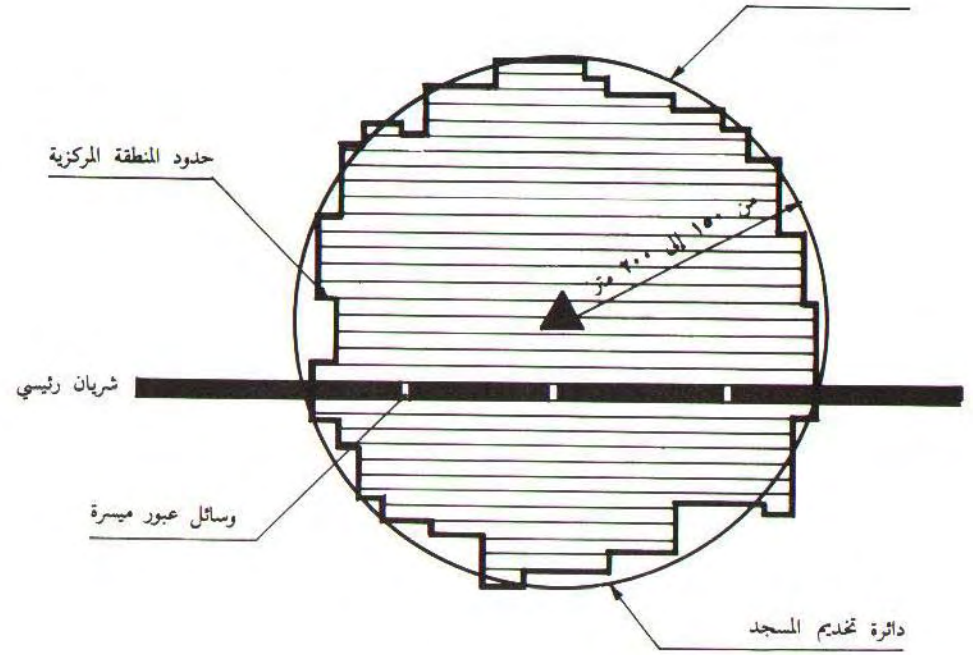

المسجد كعنصر رئيسي بالمناطق المركزية

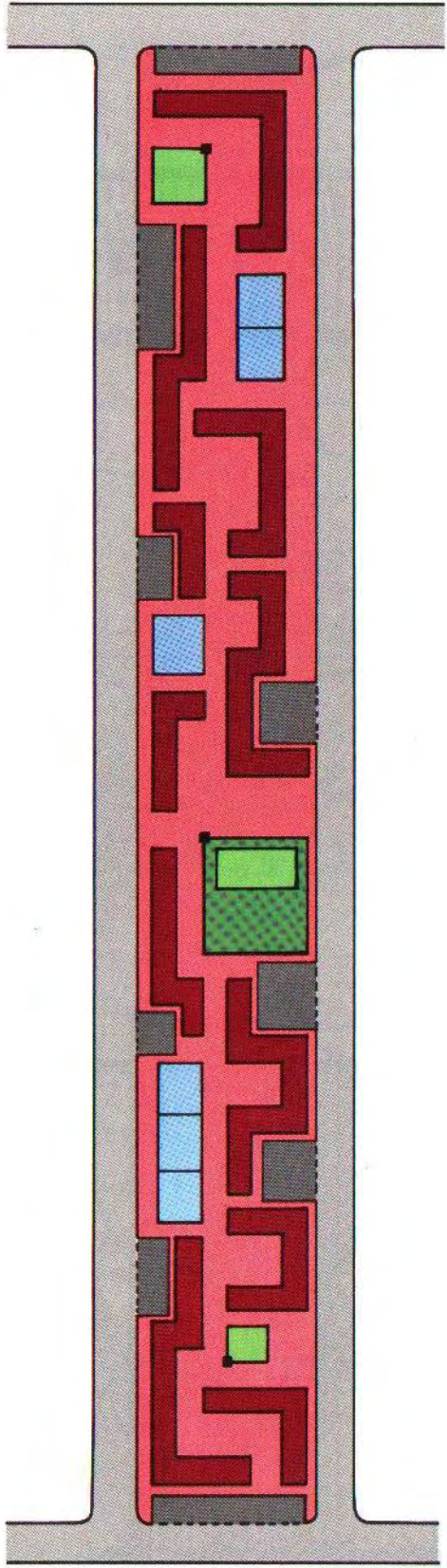

إيجاد عصب مشاة رئيسي داخل المناطق المركزية يكون من نتائج فراغية تتغير في عروضها ومساحاتها بحيث تتركز حول هذا العصب الرئيسي كافة الأنشطة المركزية بالإضافة إلى بعض العمارات السكنية بجي صفة عيزة من صفات المدينة العربية الإسلامية الأولى . كما يعطي نمطاً تخطيطياً عموماً يميل المسجد الجامع في ذلك التكوين عنصراً هاماً وأساسياً يمكن أن يكون ذلك المر مستقوفاً كله أو جزء منه .

- مسجد جامع
- مسجد عمل
- سكني / تجاري / إداري مختلط
- إداري مستقل
- عصب تجاري رئيسي للمشاة
- مواقف سيارات
- شوارع رئيسية

المعايير التخطيطية	حجم المسجد (مصلى)	نصف قطر التخدم (م)	البيان
كما بجدول المعايير العامة	٤٠٠	مسافة مشي من ١٥٠ إلى ٢٠٠ متر	المساجد المحلية
كما بجدول المعايير العامة	٨٠٠	مسافة مشي من ٢٥٠ إلى ٣٠٠ متر	المسجد الجامع
« ١ » موقف سيارة ركوب لكل « ٣٠ » من المصلين وذلك لكل من المساجد المحلية أو الجامعة ، وللسيارة الواحدة ٢٥ م ^٢ بالموقف .			مواقف السيارات

ملاحظات :

- أ (حُسِبَ حجم المسجد على أساس أن المنطقة المركزية لا يوجد بها اسكان .
 ب) عموماً يفضل استعمال أرقام الحد الأدنى لمسافة المشي إلى المسجد وذلك لتيسير الوصول إليه .
 ج) في حالة المناطق المركزية التي يتواجد بها استعمال سكني مختلط ، يحدد حجم المسجد على أساس عدد السكان المقيمين بالمنطقة ، وذلك بما لا يقل عن أحجام المساجد المقترحة بالجدول أعلاه .

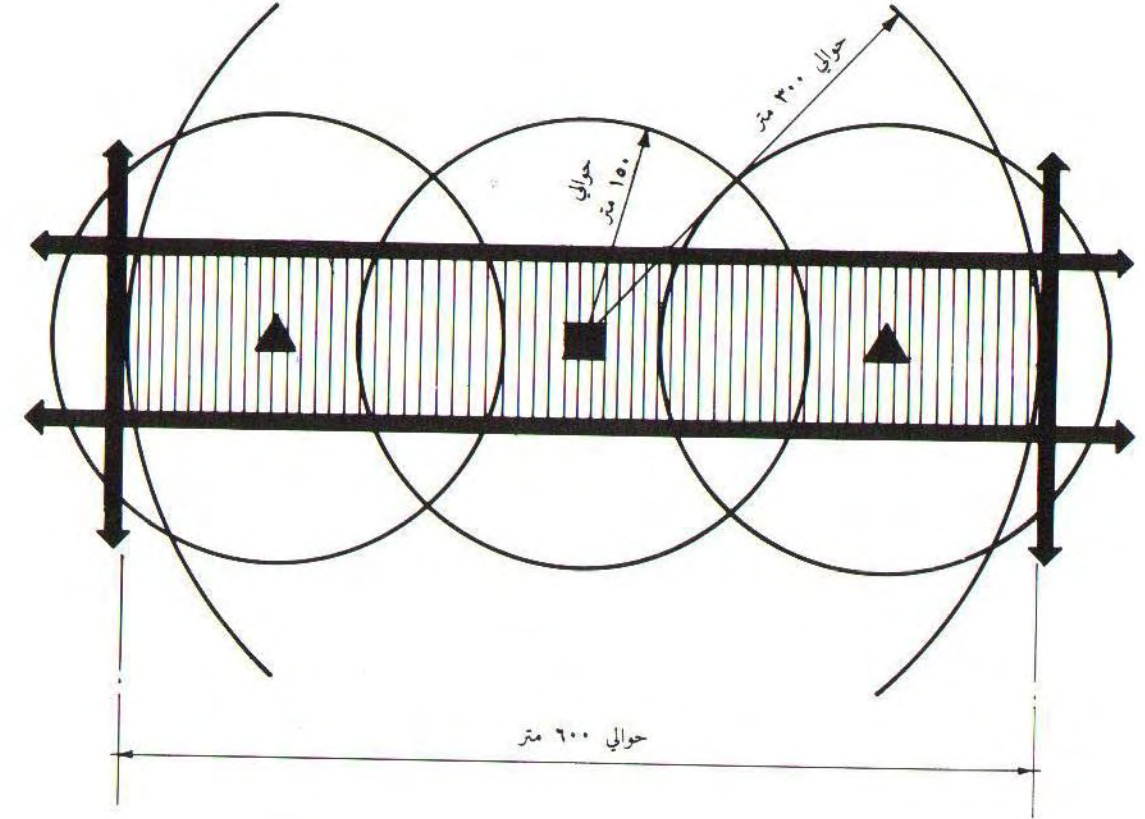

المساجد بالمناطق المركزية للمدن

- توزع المساجد المحلية والجامعة داخل المناطق المركزية للمدن بحيث لا تزيد مسافة المشي إلى المسجد المحلي عن ٢٠٠ متر وإلى المسجد الجامع عن ٣٠٠ متر .

- في حالة المناطق المركزية التي لا يوجد بها استعمال سكني يكون حجم المسجد المحلي ٤٠٠ فرد والمسجد الجامع ٨٠٠ فرد .

- في حالة المناطق المركزية ذات الاستعمال السكني المختلط يحدد حجم المسجد على أساس عدد السكان المقيمين بالمنطقة وبما لا يقل عن ٤٠٠ فرد للمسجد المحلي و ٨٠٠ فرد للمسجد الجامع .

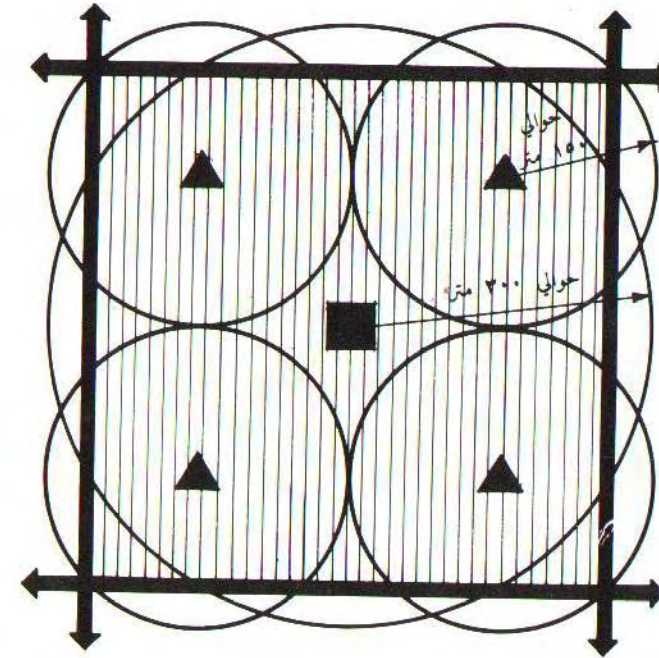

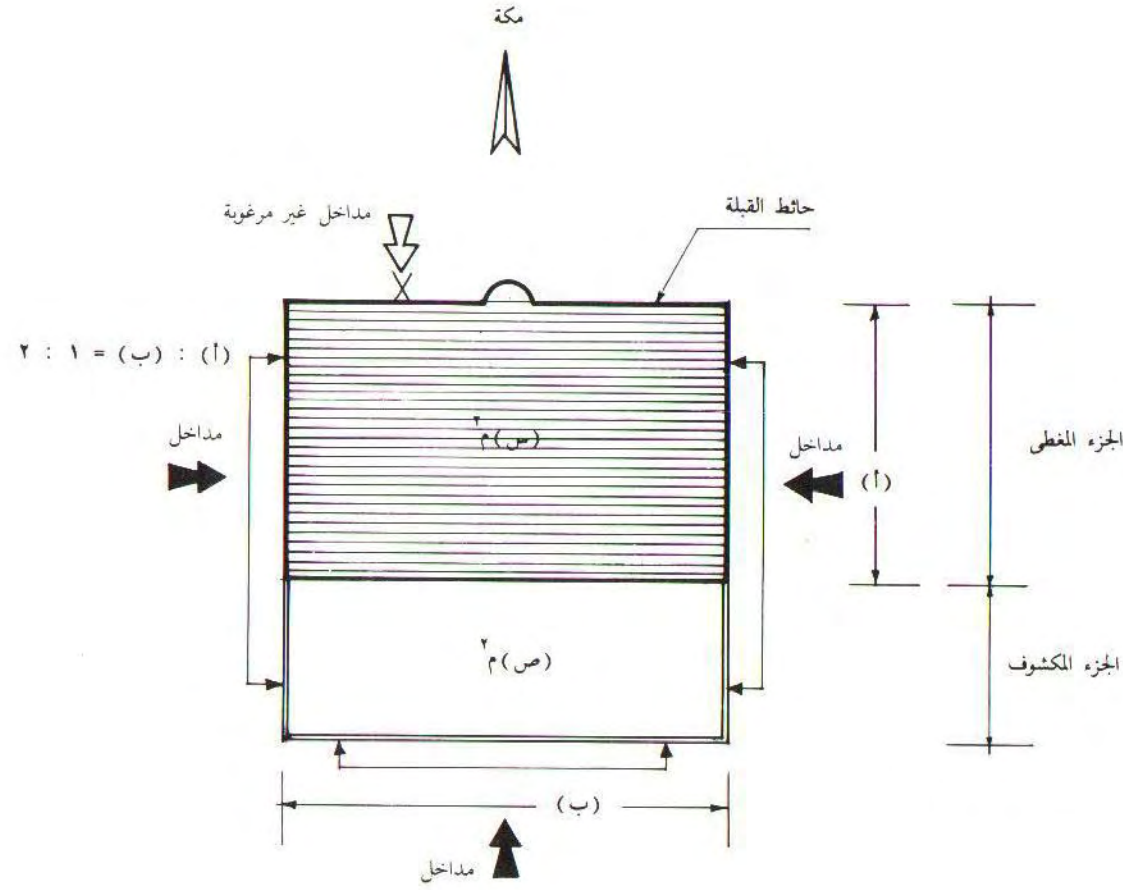

- في المساجد المحلية س = ٢ ص
- في المساجد الجامعة س = ٣ ص
- مداخل المسجد لا تكون من حائط القبلة

١٢ - ١ يفضل أن يكون المسجد مستطيل الشكل على أن يكون الضلع الأطول للمسجد مواجهاً للقبلة ، وذلك للحصول على أطول صفوف ممكنة عند الصلاة ، كما يوصى بأن تكون نسبة طول المسجد إلى عرضه حوالي ١ : ٢ .

١٢ - ٢ يفضل أن تكون المساجد بوجه عام ذات أفنية (صحن) مكشوفة كجزء من المسجد وذلك لأداء الصلاة فيها عند الحاجة إلى ذلك . وعموماً يجب ألا تقل مساحة الفناء (الصحن) عن $\frac{1}{2}$ مساحة المسجد الصغير أو $\frac{1}{3}$ مساحة المسجد الجامع .

١٢ - ٣ يجب أن تزود المساجد بساحة مكشوفة - خارج مساحة المسجد - تكون بمثابة جزء عازل بين المسجد ذاته وبين الشوارع والمرور الواقع عليها . وتخدم تلك المساحة المكشوفة أغراضاً عديدة فهي بالإضافة إلى كونها يمكن أن تكون بمثابة امتداد طبيعي للمسجد حيث يمكن أداء الصلاة فيها ، إلا أنها أيضاً تقوم بوظيفة تلقي وتوزيع مجاميع المصلين عند خروجهم من الصلاة ، وذلك مما يحميهم من أخطار المرور ويمنع تداخل حركة المرور مع حركة المشاة الخارجة من المسجد .

١٢ - ٤ يجب ألا تقل مساحة المساجد عن استيعاب كافة المصلين الساكنين داخل حدود منطقة تحديده .

١٢ - ٥ في حالة المجاورات السكنية الكبرى - في حدود ١٠٠٠٠٠ نسمة - وحتى لا تزيد مساحة المسجد الجامع زيادة كبيرة ، يمكن أن يصمم المسجد بحيث يستوعب مبناه وصحنه على الأقل $\frac{1}{2}$ عدد المصلين ، أما الربع الباقي فيوزع على الساحات المكشوفة خارج المسجد ، أو أن يكون هناك أكثر من مسجد جامع .

١٢ - ٦ يجب أن يزود كل مسجد بموقف مناسب للسيارات ، ويفضل أن يكون ذلك الموقف مجاوراً تماماً للمسجد وليس بعيداً عنه . وتحسب مساحة الموقف بالنسبة للمساجد المحلية بواقع سيارة لكل ٤٠ مصلي أو ٥٥ م^٢ من المساحة المبنية للمسجد المحلي بحد أدنى ٤ سيارات ، أما للمساجد الجامعة فتحسب بواقع سيارة لكل ٣٠ مصلي أو ٤٥ م^٢ من المساحة المبنية للمسجد الجامع بحد أدنى ١٥ سيارة .

١٢ - ٧ لإبراز المسجد يراعى عدم ارتفاع المباني المجاورة للمساجد عن مآذنها وأن لا تغطي تلك المباني على المساجد سواء بجمعها أو ارتفاعها أو طرازها . ولهذا الغرض يفضل دائماً أن يحاط المسجد بساحة أو حديقة عامة تعمل على إظهار عنصر المسجد وتحميه من أن تغطي عليه المباني المجاورة .



يجب أن يزود المسجد بفراغ أو برصيف عريض يكفي لاستيعاب نسبة كبيرة من المصلين عند خروجهم من المسجد، وكلما كبر المسجد كلما كبر ذلك الفراغ. كما يجب أن يزود المسجد بموقف مناسب للسيارات.

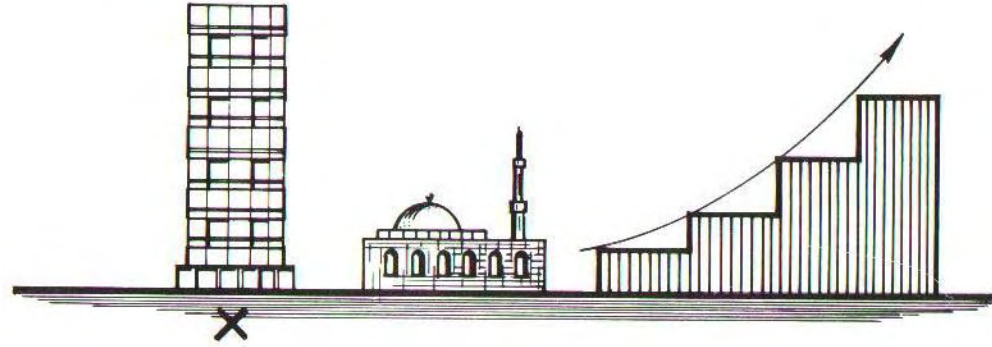

يجب ألا يطفئ على المسجد أي مباني أخرى مجاورة له

- المسجد كنقطة تركيز النظر على الشوارع الرئيسية.

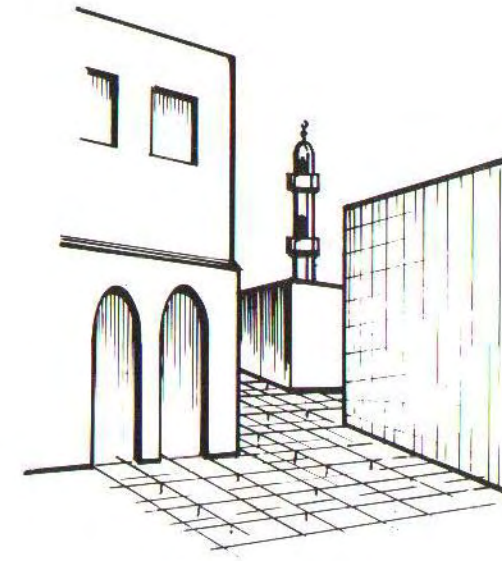
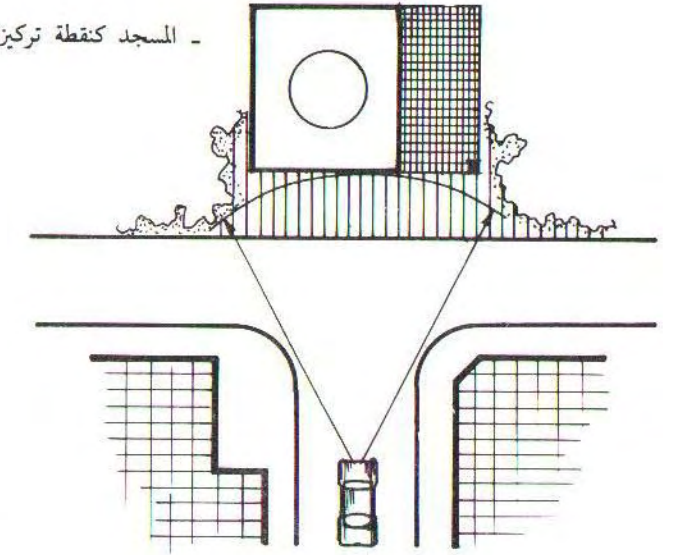

يجب اعتبار المسجد العنصر البارز والهام لتحديد الصفة التخطيطية المميزة للمشروع وكذلك للحصول على قيم جمالية فريدة.

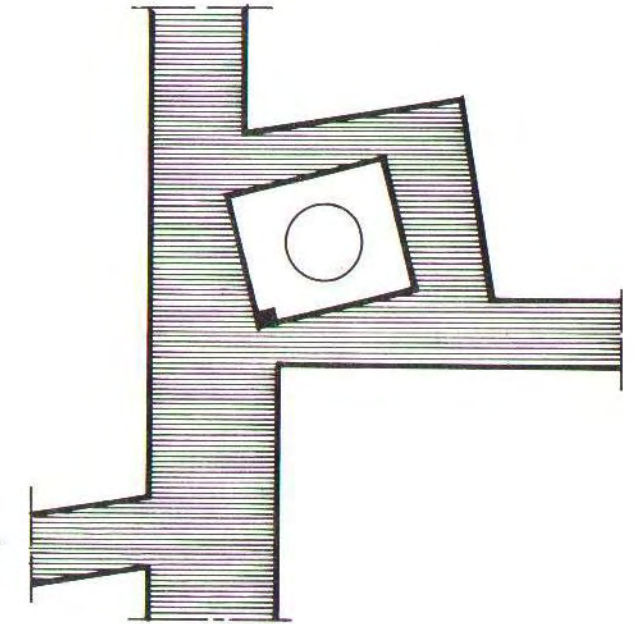

- المسجد كعنصر في التكوين العام وكعلامة أرض مميزة.

١٢ - ٨ يفضل أن يكون الموقع المخصص للمسجد متعدد المداخل وذلك حتى يؤدي إلى أفضل تحديد للمسجد وحتى يمكن أن تتعدد المداخل كأن يكون هناك مداخل للرجال ومداخل للنساء ومدخلا للميضاة مثلاً .

١٢ - ٩ يراعى عند اختيار مواقع المسجد أن الميضاة - كعنصر لازم بالمسجد - يتم الوصول إليها من خارج المسجد وأن يكون لها مدخل مستقل بها ولا تكون على المدخل الرئيسي للمسجد . كما يراعى أن تكون بموقع جيد التهوية والإنارة .

١٢ - ١٠ يجب التأكيد على أن الأهمية التي تأخذها المساجد داخل المجاورات السكنية ليست مجرد مشكلة تخطيطية للحل ، ولكنها تعكس أهمية الدين وقوته وتأثيره على الحياة اليومية للمسلمين ، وعليه يصير التأكيد على ضرورة إبراز المساجد كعنصر تصميمي رئيسي وهام داخل المجاورات السكنية .

١٢ - ١١ عند تصميم المساجد يجب المحافظة على الطراز والطابع الإسلامي الأصيل النابع من البيئة المحلية .
١٢ - ١٢ يجب أن تزود كافة مراكز الخدمات الإدارية أو التجارية أو الترويجية بالمساجد المناسبة ويجب أن يعتبر المسجد العنصر البارز والهام داخل هذه المراكز .

١٢ - ١٣ المسجد بماذنه يجب أن يمثل العنصر الرئيسي المكون لخط سماء المدينة الإسلامية .

١٢ - ١٤ المآذن بعلوها وشموخها فوق سائر المنشآت بالمدينة تعكس قدسية الدين في النفوس كما تعكس مظاهر العلو والتسامي لبيوت الله تعالى .

١٣ . المعدلات العامة المقترحة

للمساجد المختلفة حسب حجمها

١٣ - ١ في الصفحات التالية يتم استعراض كافة النتائج والمعدلات العامة المقترحة لكل من :

(١) المساجد المحلية

(٢) المساجد الجامعة

(٣) مسجد العيد

١٣ - ٢ وستعرض هذه المعدلات لما يأتي :

(١) المعدلات المقترحة للمساجد حسب نوعها وحسب حجمها ، وتعطي بياناً شاملاً عن الكثافات السكانية الإجمالية وحجم المسجد ، والحد الأقصى لعدد السكان الذين يخدمهم المسجد ، والمساحة المخصصة للمسجد ، ومسافة المشي إلى المسجد ، مواقف السيارات اللازمة ، ونسبة الجزء المغطى إلى الجزء المكشوف من المساجد ذات الفناء وكذلك توزيع المصلين بين الجزء المغطى والجزء المكشوف من المساجد ذات الفناء ، وأساس حساب المساحة المبنية للمسجد سواء كان بفناء أو بدون ، وكذلك أساس حساب مساحة مصلى النساء (في حالة المساجد الجامعة) والاحتياجات الأخرى المطلوبة للمسجد كساحات خارجه مثلاً ، وكوحدات سكنية للعاملين (إن وجدت) .

(٢) جداول مساحات المساجد حسب نوعها وحسب حجمها ، وهي تعطي بيانات كاملة عن المساحات اللازمة للمساجد المختلفة حسب نوعها وحسب حجمها ، سواء كانت بفناء أو بدون فناء . وتعرض هذه الجداول إلى المساحة المبنية للمسجد وتقسيمها إلى مساحة مغطاة ومساحة مكشوفة (في حالة المساجد ذات الفناء) . كما تعطي مساحة الساحات اللازمة خارج المسجد ، وكذلك المساحات اللازمة لمواقف السيارات . وتعطي الجداول إجمالي المساحة الأساسية للمسجد وهي تشمل مجموع المساحات السابق ذكرها . كما تعطي الجداول كذلك المساحة اللازمة لسكن العاملين بالمسجد (إن وجد) ، ثم إجمالي المساحة المحجوزة للمسجد وهي تشمل المساحة الأساسية للمسجد مضافاً إليها مساحة سكن العاملين به .

توزيع المساجد حسب أنواعها وأحجامها
بالمدينة تبعاً لتقسيماتها المختلفة

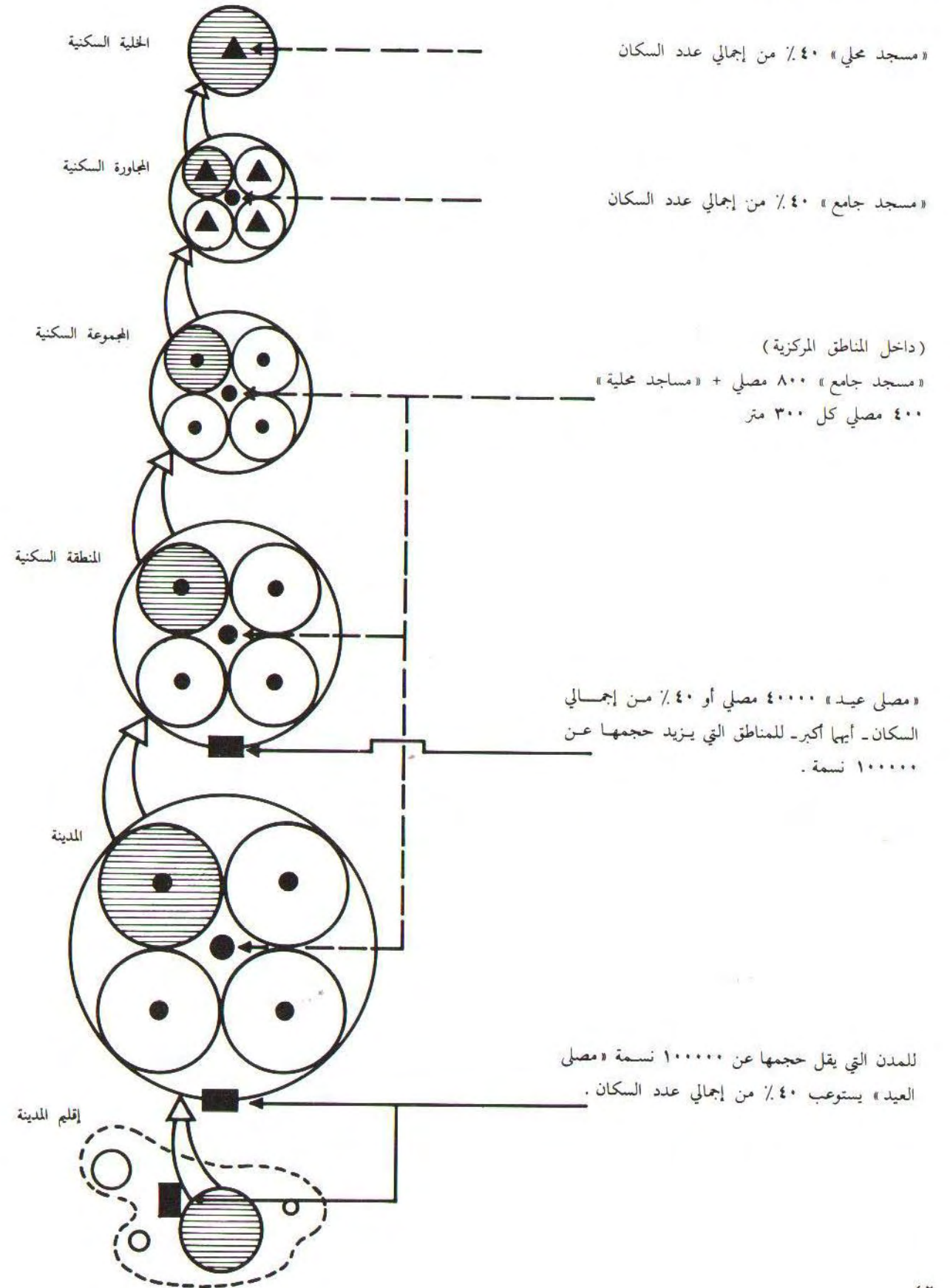

المساحة المحجوزة لموقع المسجد

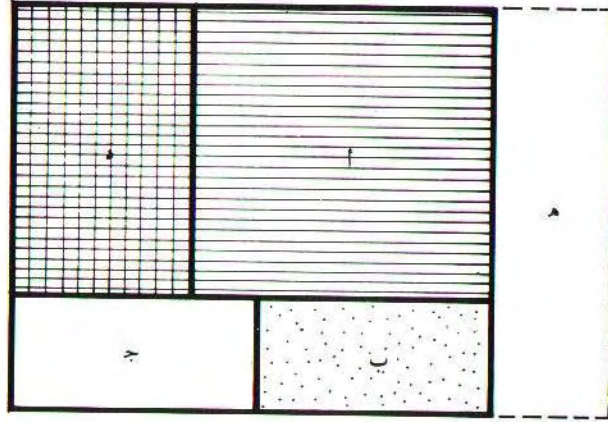

- مساحة
- (أ) المسجد سواء بفناء أو بدون فناء وسواء مسجد جامع أو مسجد محلي.
- (ب) ساحات خارج المسجد.
- (ج) مواقف للسيارات.
- (د) سكن العاملين بالمسجد.
- (هـ) مصلى النساء (المستقل) إن وجد.
- إجمالي المساحة المحجوزة لموقع المسجد = مجموع المساحات أ + ب + ج + د + هـ.

١٣ - ٣ المعدلات المقترحة للمساجد المحلية حسب حجمها

حجم المسجد (فرد)									
٨٠٠	٦٠٠	٤٥٠	٤٠٠	٣٥٠	٣٠٠	٢٥٠	٢٠٠		
١٦٠	١٢٠	٩٠	٨٠	٧٠	٦٠	٥٠	٤٠	أدنى	الكثافة الإجمالية (ساكن / هكتار)
٢٨٥	٢١٥	١٦٠	١٤٠	١٢٥	١١٠	٩٠	٧٠	أقصى*	
الحد الأقصى لعدد السكان الذين يخدمهم المسجد*									
٢٠٠٠	١٥٠٠	١١٥٠	١٠٠٠	٩٠٠	٧٥٠	٦٥٠	٥٠٠		
سيارة لكل ٤٠ مصلي أو ٥٥ م ^٢ من المساحة المبنية للمسجد								المعدل	*** مواقف السيارات
٢٠	١٥	١١	١٠	٩	٨	٧	٥	العدد	
إجمالي المساحة الأساسية للمسجد (م ^٢)								أدنى	مسافة المشي (م)
١٨٧٠	١٤٨٠	١١٠٠	٩٩٠	٨٧٠	٧٥٠	٦٤٠	٥٠٠	١٥٠ متراً	
مساحة سكن العاملين (م ^٢)								أقصى	المساحة المخدمومة (هكتار)
١٨٠	١٨٠	١٨٠	١٨٠	١٨٠	١٨٠	١٨٠	١٨٠	٢٠٠ متر	
إجمالي المساحة المحجوزة للمسجد (م ^٢)								أدنى	نسبة المغطى إلى الفناء من المساحة المبنية
٢١٥٠	١٦٦٠	١٢٨٠	١١٧٠	١٠٥٠	٩٣٠	٨٢٠	٦٨٠	٧ هكتار	
المساحة المبنية (م ^٢)								أقصى	** حساب المساحة المبنية
٩٦٠	٧٢٠	٥٤٠	٤٨٠	٤٢٠	٣٦٠	٣٠٠	٢٤٠	١٢,٥ هكتاراً	
مساحات خارج المسجد (م ^٢)								** نسبة المغطى إلى الفناء من المساحة المبنية	
٣٢٠	٢٤٠	١٨٠	١٦٠	١٤٠	١٢٠	١٠٠	٨٠	١:٢ (كل ٢ متر مربع من المساحة المغطاة يقابلها متر مربع من مساحة الفناء المكشوف)	
مساحة مواقف السيارات (م ^٢)								مغطى	*** توزيع المصلين بين الجزء المغطى والمكشوف
٥٠٠	٣٧٥	٢٧٥	٢٥٠	٢٢٥	٢٠٠	١٧٥	١٢٥	١,٢٠ م ^٢ للمصلي الواحد	
إجمالي المساحة الأساسية للمسجد (م ^٢)								مكشوف	ساحات خارج المسجد (م ^٢)
١٧٨٠	١٣٤٠	١٠٠٠	٨٩٠	٧٩٠	٦٨٠	٥٨٠	٤٥٠	٢ م ^٢ لكل ٥ مصلي بحيث لا يقل العرض عن ٢ متر	
مساحة سكن العاملين (م ^٢)								** توزيع المصلين بين الجزء المغطى والمكشوف	
١٨٠	١٨٠	١٨٠	١٨٠	١٨٠	١٨٠	١٨٠	١٨٠	١:٤ (كل ٤ مصليين بالجزء المغطى يقابلهم ١ مصلي بالجزء المكشوف من المساحة المبنية بالمسجد)	
إجمالي المساحة المحجوزة للمسجد (م ^٢)									
١٩٦٠	١٥٢٠	١١٨٠	١٠٧٠	٩٧٠	٨٦٠	٧٦٠	٦٣٠		

* أرقام مقربة

** في المساجد ذات الفناء المكشوف

*** لا يسري على المناطق المركزية للمدن. (أنظر بند ٨).

١٣ - ٤ المساحات * المقترحة للمساجد المحلية حسب حجمها

حجم المسجد (فرد)											
٨٠٠	٦٠٠	٤٥٠	٤٠٠	٣٥٠	٣٠٠	٢٥٠	٢٠٠				
الحد الأقصى لعدد السكان الذين يخدمهم المسجد											
٢٠٠٠	١٥٠٠	١١٣٠	١٠٠٠	٨٨٠	٧٥٠	٦٣٠	٥٠٠				
مغطى (م ^٢)								مسجد فناء			
٧٦٨	٥٧٦	٤٣٢	٣٨٤	٣٣٦	٢٨٨	٢٤٠	١٥٤				
فناء (م ^٢)											
٣٨٤	٢٨٨	٢١٦	١٩٢	١٦٨	١٤٤	١٢٠	٩٦				
المساحة المبنية (م ^٢)											
١١٥٢	٨٦٤	٦٤٨	٥٧٦	٥٠٤	٤٣٢	٣٦٠	٢٩٠				
مساحات خارج المسجد (م ^٢)											
٣٢٠	٢٤٠	١٨٠	١٦٠	١٤٠	١٢٠	١٠٠	٨٠				
مساحة مواقف السيارات (م ^٢)											
٥٠٠	٣٧٥	٢٧٥	٢٥٠	٢٢٥	٢٠٠	١٧٥	١٢٥				
إجمالي المساحة الأساسية للمسجد (م ^٢)											
١٨٧٠	١٤٨٠	١١٠٠	٩٩٠	٨٧٠	٧٥٠	٦٤٠	٥٠٠				
مساحة سكن العاملين (م ^٢)											
١٨٠	١٨٠	١٨٠	١٨٠	١٨٠	١٨٠	١٨٠	١٨٠				
إجمالي المساحة المحجوزة للمسجد (م ^٢)											
٢١٥٠	١٦٦٠	١٢٨٠	١١٧٠	١٠٥٠	٩٣٠	٨٢٠	٦٨٠				
المساحة المبنية (م ^٢)								مسجد فناء			
٩٦٠	٧٢٠	٥٤٠	٤٨٠	٤٢٠	٣٦٠	٣٠٠	٢٤٠				
مساحات خارج المسجد (م ^٢)											
٣٢٠	٢٤٠	١٨٠	١٦٠	١٤٠	١٢٠	١٠٠	٨٠				
مساحة مواقف السيارات (م ^٢)											
٥٠٠	٣٧٥	٢٧٥	٢٥٠	٢٢٥	٢٠٠	١٧٥	١٢٥				
إجمالي المساحة الأساسية للمسجد (م ^٢)											
١٧٨٠	١٣٤٠	١٠٠٠	٨٩٠	٧٩٠	٦٨٠	٥٨٠	٤٥٠				
مساحة سكن العاملين (م ^٢)											
١٨٠	١٨٠	١٨٠	١٨٠	١٨٠	١٨٠	١٨٠	١٨٠				
إجمالي المساحة المحجوزة للمسجد (م ^٢)											
١٩٦٠	١٥٢٠	١١٨٠	١٠٧٠	٩٧٠	٨٦٠	٧٦٠	٦٣٠				

* أرقام مقربة

١٣ - ٥ المعدلات المقترحة للمساجد الجامعة حسب حجمها

حجم المسجد (فرد)		٨٠٠	١٢٠٠	١٦٠٠	٢٠٠٠	٢٤٠٠	٢٨٠٠	٣٢٠٠
الكثافة الإجمالية *	أدنى	٧٠	١١٠	١٤٠	١٨٠	٢١٠	٢٥٠	٢٩٠
	أقصى	١٠٠	١٥٠	٢١٠	٢٦٠	٣١٠	٣٦٠	٤١٠
الحد الأقصى لعدد السكان الذين يخدمهم المسجد		٢٠٠٠	٣٠٠٠	٤٠٠٠	٥٠٠٠	٦٠٠٠	٧٠٠٠	٨٠٠٠
المساحة المخدمومة *	أدنى	١٩,٥ هكتاراً						
	أقصى	٢٨ هكتاراً						
*** مواقف السيارات	المعدل	سيارة لكل ٣٠ مصلي أو ٤٥ م ^٢ من المساحة المبنية للمسجد						
	العدد *	٢٦	٤٠	٥٣	٦٦	٨٠	٩٣	١٠٦
مسافة المشي (م)	أدنى	٢٥٠ متراً						
	أقصى	٣٠٠ متر						
** نسبة المغطى إلى الفناء المكشوف من المساحة المبنية		١:٣ (كل ٣ م ^٢ في المساحة المغطاة يقابلها ١ م ^٢ في مساحة الفناء المكشوف)						
** حساب المساحة المبنية (م ^٢)	مغطى	١,٣٠ م ^٢ للمصلي الواحد						
	مكشوف	٢,٦٠ م ^٢ للمصلي الواحد						
مصلى النساء		١,٣٠ م ^٢ للمصلى الواحدة						
ساحات خارج المسجد (م ^٢)		١ م ^٢ لكل ٣ مصلي بحيث لا يقل أصغر ضلع عن ٤ أمتار						
** توزيع المصلين بين الجزء المغطى والمكشوف		١:٦ (كل ٦ مصليين بالجزء المغطى يقابلهم ١ مصلي بالجزء المكشوف من المساحة المبنية للمسجد)						

* أرقام مقربة

** في المساجد ذات الفناء المكشوف

*** لا يسري على المناطق المركزية للمدن. (أنظر بند ٨).

يراعى ان أحجام المساجد والكثافات السكانية بالحدود حسب على أساس عدم وجود مصلى للنساء بالمسجد.

١٣ - ٦ المساحات المقترحة * للمساجد الجامعة حسب نوعها

حجم المسجد (فرد)		٨٠٠	١٢٠٠	١٦٠٠	٢٠٠٠	٢٤٠٠	٢٨٠٠	٣٢٠٠
مسجد فناء	مغطى (م ^٢)	٨٩٠	١٣٣٠	١٧٨٠	٢٢٢٠	٢٦٧٠	٣١١٠	٣٥٦٠
	فناء (م ^٢)	٣٠٠	٤٥٠	٦٠٠	٧٥٠	٩٠٠	١٠٥٠	١٢٠٠
	المساحة المبنية (م ^٢)	١١٩٠	١٧٨٠	٢٣٨٠	٢٩٧٠	٣٥٧٠	٤١٦٠	٤٧٦٠
	مساحات خارج المسجد (م ^٢)	٢٦٠	٤٠٠	٥٣٠	٦٧٠	٨٠٠	٩٣٠	١٠٧٠
	مساحة مواقف السيارات (م ^٢)	٦٥٠	١٠٠٠	١٣٢٠	١٦٥٠	٢٠٠٠	٢٣٢٠	٢٦٥٠
	إجمالي المساحة الأساسية للمسجد	١١٠٠	٣١٨٠	٤٢٣٠	٥٢٩٠	٦٣٧٠	٧٤١٠	٨٤٨٠
	مساحة سكن العاملين (م ^٢)	٢٥٠	٢٥٠	٢٥٠	٢٥٠	٢٥٠	٢٥٠	٢٥٠
	إجمالي المساحة المحجوزة للمسجد	٢٣٥٠	٣٤٣٠	٤٤٨٠	٥٥٤٠	٦٦٢٠	٧٦٦٠	٨٧٣٠
	المساحة المبنية (م ^٢)	١٠٤٠	١٥٦٠	٢٠٨٠	٢٦٠٠	٣١٢٠	٣٦٤٠	٤١٦٠
	ساحات خارج المسجد (م ^٢)	٢٦٠	٤٠٠	٥٣٠	٦٧٠	٨٠٠	٩٣٠	١٠٧٠
مسجد بدون فناء	مساحة مواقف السيارات (م ^٢)	٦٥٠	١٠٠٠	١٣٢٠	١٦٥٠	٢٠٠٠	٢٣٢٠	٢٦٥٠
	إجمالي المساحة الأساسية للمسجد	١٥٩٠	٥١٦٠	٣٩٣٠	٤٩٢٠	٥٩٢٠	٧٨٩٠	٧٨٨٠
	مساحة سكن العاملين (م ^٢)	٢٥٠	٢٥٠	٢٥٠	٢٥٠	٢٥٠	٢٥٠	٢٥٠
	إجمالي المساحة المحجوزة للمسجد	٢٢٠٠	٥٤١٠	٤١٨٠	٥١٧٠	٦١٧٠	٧١٤٠	٨١٣٠

* ملحوظة:

(١) الأرقام مقربة.

(٢) لا تشمل المساحات المذكورة مصلى النساء.

(٣) تضاف إلى المساحة الإجمالية المحجوزة للمسجد مساحة مصلى النساء طبقاً لمعاييرها، وذلك إذا لم يكن مصلى النساء موجوداً في دور علوي بالمسجد.

البيان	مسجد العيد «للرجال فقط»	مسجد العيد به «مصلى للنساء»
حجم المسجد	٤٠٪ من إجمالي عدد السكان	٤٦٪ من إجمالي عدد السكان
عدد المصلين لكل ١٠٠٠ ساكن (عدد)	٤٠٠	٤٦٠
نصيب الفرد في ساحة الصلاة (م ^٢)	١,٠ م ^٢	١,٠ م ^٢
نصيب الفرد في الخدمات	٠,٠٥ م ^٢	٠,٠٥ م ^٢
إجمالي المساحة اللازمة للفرد بالمسجد	١,٠٥ م ^٢	١,٠٥ م ^٢
مسجد العيد في المدن الكبرى	لكل ١٠٠٠٠٠٠ ساكن يوفر مسجد للعيد حجمه ٤٠٠٠٠ مصلي	لكل ١٠٠٠٠٠٠ ساكن يوفر مسجد للعيد حجمه ٤٦٠٠٠ مصلي
مسجد العيد في المجتمعات السكنية الأصغر	مسجد عيد يستوعب كافة الذكور البالغين المقيمين . (٤٠٪ من إجمالي عدد السكان)	مسجد عيد يستوعب ٤٦٪ من إجمالي عدد السكان المقيمين

١٤ . تصميم مجاورة سكنية - مثال تطبيقي

١٤ - ١ تقديم

في أعمالنا التخطيطية الحديثة يجب ألا نتجاهل التراث الحضاري للمدينة العربية الإسلامية ، بل يجب أن نحافظ عليه وأن نبرزه وأن نحمله من الضياع في ظل التقليد والنقل بدون روية . والمسجد - كرمز للدين - يدور حوله فلك الحياة اليومية في المجتمع الإسلامي ويجب أن يحتل المكانة الأولى عند تصميم المجاورة السكنية . ويمكن أن يكون المسجد بالاشتراك مع الأنشطة التجارية والمركزية الأخرى مركزاً حياً للمجاورة السكنية . وقد أعد هذا النموذج التصميمي لمجاورة سكنية كمثال تطبيقي يظهر كيفية اعتبار المسجد كعنصر تصميمي رئيسي بالمجاورة السكنية ، وكيفية إبراز الطابع العام للمناطق السكنية والمركزية بالمدينة العربية الإسلامية الأولى .

١٤ - ٢ فكرة التصميم

بني تصميم المجاورة السكنية على الأفكار التالية :

- ١) يجب ألا يسمح للمرور العابر بأن يعبر المجاورة السكنية مهما كانت الأسباب .
- ٢) المسجد الجامع يمثل العنصر التصميمي البارز بمركز خدمات المجاورة السكنية ، والمساجد المحلية تمثل العنصر البارز داخل الخلايا السكنية .
- ٣) ترتبط المساجد داخل المجاورة السكنية ببعضها البعض بواسطة شبكة من ممرات المشاة .
- ٤) مركز الخدمات المركزية بالمجاورة السكنية يقع في صورة عصب مشاة رئيسي تتركز حوله الخدمات المختلفة سواء كانت دينية أو تجارية أو تعليمية أو أي خدمات أخرى ، وهذا إحياء لتراث المدينة العربية الإسلامية الأولى .
- ٥) أضفاء الطابع القديم للمدينة العربية الإسلامية على مركز الخدمات بالمجاورة السكنية بوضع عمائر سكنية (٣ أدوار) حول عصب المشاة التجاري الرئيسي ، وتقع مساكن العائلات (دور أو اثنين) خلفها .
- ٦) يجب ألا تفتح مساكن العائلات على الشوارع الرئيسية المحددة للمجاورة السكنية .
- ٧) المسجد الجامع هو العنصر البارز داخل مركز المجاورة السكنية يجب ألا ينافس أي منشأ مجاور في الحجم أو الطراز المعماري أو الارتفاع .

إيجاد محور مشاة رئيسي تتركز حوله الخدمات المركزية للمجاورة سواء كانت دينية ، تجارية أو أي خدمات أخرى .

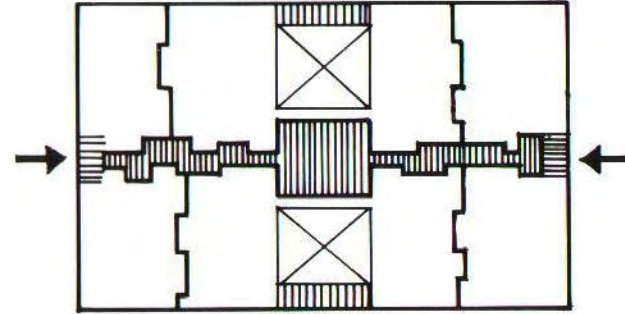

يتم الترخيم على المجاورة بواسطة لوب ينتهي بمواقف للسيارات عند العمارات السكنية وممر المشاة الرئيسي . المرور العابر غير مسموح به .

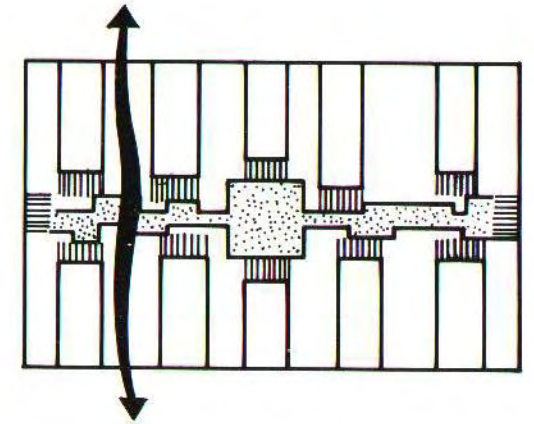

إعطاء نمط مميز للتخطيط بوضع منشآت سكنية مرتفعة (٣ أدوار) حول محور المشاة الرئيسي ، ومساكن عائلات (دور أو اثنين) خلفها .

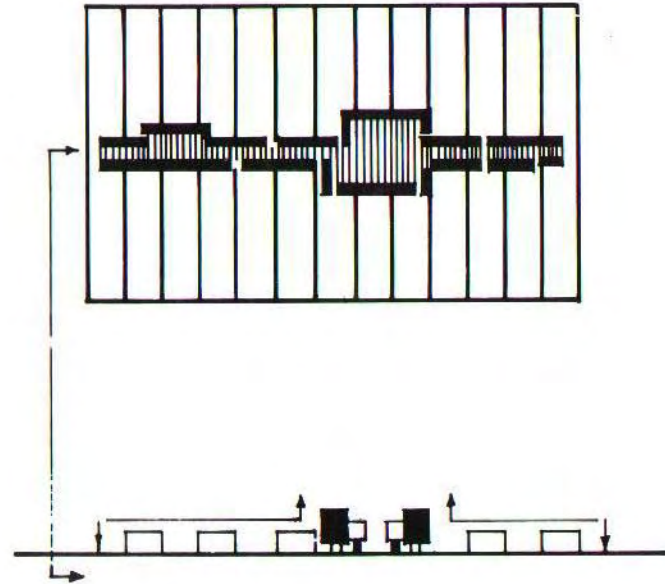

تمثل المساجد عنصرا تصميميا بارزا في المجاورة السكنية وترتبط ببعضها البعض بواسطة شبكة ممرات المشاة .

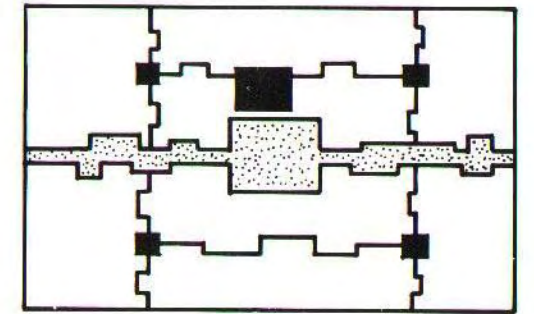

يجب ألا تفتح مساكن العائلات على الشوارع الرئيسية .

